



# PNI Escort HP 9001 PRO

CB radio/CB радио

CB-Radio/Emisoras CB/Poste CB

CB rádió/Radio CB/CB-radio/CB radio/Statie radio CB



EN	User manual .....	3
BG	Ръководство за употреба .....	7
DE	Handbuch .....	11
ES	Manual de usuario .....	15
FR	Manuel utilisateur .....	19
HU	Használati utasítás .....	23
IT	Manuale utente .....	27
NL	Handleiding .....	31
PL	Instrukcja obsługi .....	35
RO	Manual de utilizare .....	39

---



**WARNINGS**

- ⚠ Please read the following precautions to prevent fire, personal injury or the radio destruction.
- ⚠ Do not attempt to adjust the radio while driving; is dangerous.
- ⚠ This radio is designed for power supply at 12V/24V.
- ⚠ Do not place the station on an excessively dusty, damp or unstable surface.
- ⚠ Do not connect the antenna during transmission, risk of burning or electric shock.
- ⚠ Please keep distance from devices that cause interference (such as TV, generator, etc.)
- ⚠ People who use pacemakers are advised to keep distance from the antenna during transmission and especially not to touch it.
- ⚠ Do not connect metal objects to the internal electrical side; danger of electric shock.
- ⚠ Avoid exposing the radio to temperatures below  $-26^{\circ}\text{C}$  and above  $+60^{\circ}\text{C}$ , the temperature on a vehicle may sometimes exceed  $80^{\circ}\text{C}$ , which can cause irreparable damage to electric devices. Do not expose the radio to sunlight.
- ⚠ Do not place anything on the radio, it will prevent it from cooling down.
- ⚠ Check to see if you have enough charged battery to avoid rapid discharge.
- ⚠ It is important to stop the radio before starting the engine, to avoid damage caused by high starting voltage.
- ⚠ You must use a 2A 250V fuse type F. Under no circumstances use a higher value.
- ⚠ If an abnormal odor or smoke is detected as coming from the radio, switch off the appliance immediately.
- ⚠ Do not transmit for a long time, the radio may warm up.
- ⚠ Keep the station away from children.

**OTHER WARNING:**

Before connecting or using this product, please read these operating instructions carefully. Keep this manual for future reference.

Before using the radio, please connect the antenna, then check the SWR before transmitting. A too high SWR can cause damage to the CB final output transistors, which is not covered by the warranty.

The radio does not include components that can be repaired by the user. Please contact an authorized service center.

To prevent the risk of fire, use only a suitable power supply.

## FRONT PANEL DESCRIPTION:

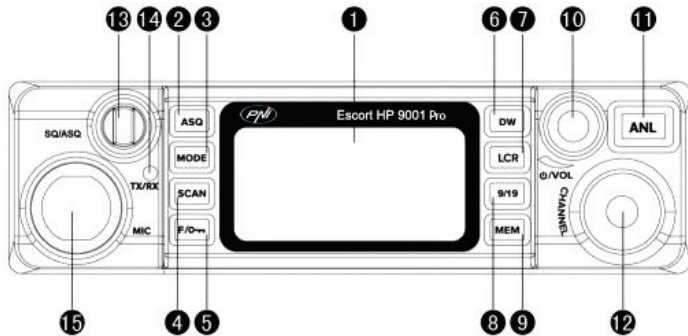

1. LED display
2. ASQ activation button
3. AM/FM band selection button
4. Auto channel scan button
5. Keypad lock button - hold this button for 2 seconds to lock/unlock the keypad
6. Selection button for 2 channel operation
7. Change screen color button
8. Emergency channel selection button 9/19
9. Channel storage button
10. Volume on/off/volume adjustment button
11. Background noise canceling button (ANL)
12. Channel change button
13. Squelch button/adjust ASQ level: turn the knob outward to adjust the squelch; rotate the knob inwards to adjust the squelch automatically
14. LED reception/emission indicator (TX/RX)
15. Microphone jack

## DESCRIPTION OF INDICATORS ON THE SCREEN:

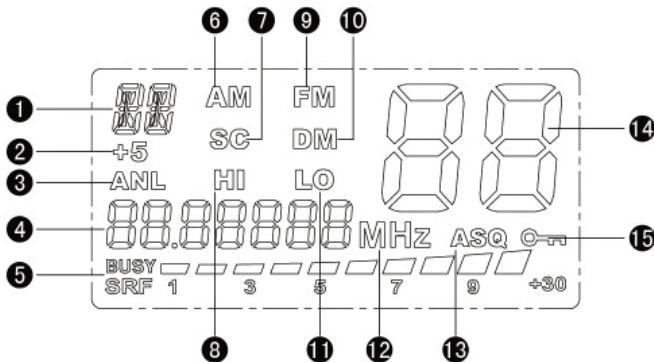

1. Information about working mode
2. Frequency +5KHz
3. ANL = Automatic Noise Limiter
4. Current operating frequency indicator
5. Signal strength indicator
6. AM band operation indicator
7. Scan status Indicator
8. Power operation indicator at full power

9. FM band operation indicator
10. 2-channel operation indicator
11. Low power operating indicator
12. Unit of measure of the operating frequency
13. ASQ function indicator (automatic squelch)
14. Channel number
15. Keypad locked indicator

#### REAR PANEL DESCRIPTION:

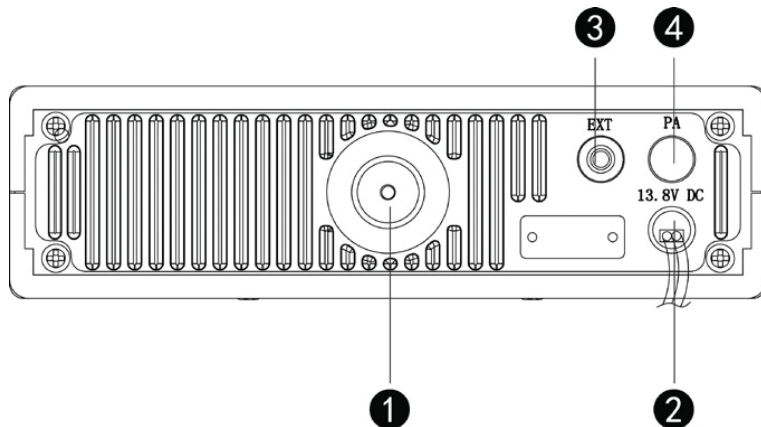

1. Antenna connection jack
2. Output power cable
3. External speaker connection jack
4. Plug-in connector for computer programming cable (service purpose only)

#### MICROPHONE DESCRIPTION:

1. PTT button
2. Channel change button
3. ASQ activation button
4. Channel change button
5. Microphone jack
6. Microphone

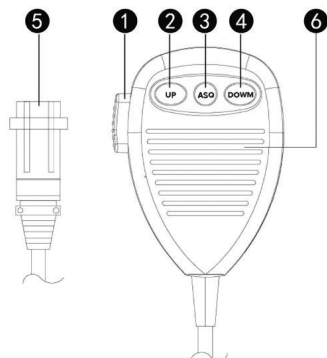

The plug at the end of the microphone wire must be connected to the radio.

## INSTRUCTIONS FOR USE

1. Connect the antenna to the plug placed on the rear panel
2. Power supply the radio paying great attention to polarity
3. Turn on the radio by turning the volume knob clockwise
4. Adjust the noise level using the squelch knob or press the automatic adjustment knob ASQ
5. Press the channel selection button until you reach the desired channel

*NOTE: If the channel switch does not work, press the key lock button and try again.*

To emit, press and hold the PTT button and then speak in the microphone.

To receive, release the PTT button.

## CHANGING THE STANDARD

To change the frequency band, do the following:

- Turn off the radio
- Press the F/lock and MEM buttons simultaneously while turning on the station
- Release the buttons pressed and then rotate the channel change button by observing the character on the screen in the top left corner.
- Select FM or AM by pressing MODE key.

Standard	Frequency (MHZ)	Channels	Country	EMG (9/19)
EU	26.965-27.405	40CH (4W) AM/FM	AT, BE, BG, CH, CY, DK, EE, ES, FI, FR, GR, HR, HU, IE, IS, IT, LT, LU, LV, NL, NO, PT, RO, SE, SI	CH09: 27.065MHz AM/FM CH19: 27.185 AM/FM
EC	26.965-27.405	40CH (4W) FM only	RO, MT	CH09: 27.065MHz FM CH19: 27.185MHz FM
EI	26.965-27.405	40CH (4W) AM/FM	IT, DE, FR, ES	CH09: 27.065MHz AM/FM CH19: 27.185 AM/FM
PL	26.960-27.400	-5KHZ 40CH (4W) AM/FM	PL	CH09: 27.060MHz AM/FM CH19: 27.180MHz AM/FM
UK	27.60125- 27.99125	40CH (4W) FM only	UK	CH09: 27.68125MHz FM CH19: 27.78125MHz FM
dE	26.965-27.405	01CH-40CH (4W) AM/FM	DE	CH09: 27.065MHz AM/FM CH19: 27.185 FM
	26.565-26.955	41CH-80CH (4W) FM only		

## СПЕЦИАЛНИ ПРЕДУПРЕЖДЕНИЯ

- ⚠ Моля, прочетете следните предпазни мерки, за да предотвратите пожар, телесна повреда или унищожаване на станцията.
- ⚠ Не се опитвайте да регулирате станцията, докато шофирате, е опасно..
- ⚠ Тази станция е проектирана за захранване при 12V/24V.
- ⚠ Не поставяйте станцията на прекалено влажна или нестабилна повърхност.
- ⚠ Не свързвайте антената по време на предаването, риск от изгаряне или токов удар.
- ⚠ Моля, пазете разстоянието от устройства, които причиняват смущения (като телевизор, генератор и т.н.)
- ⚠ Онези, които използват пейсмейкъри, се съветват да поддържат разстояние от антената по време на предаването и особено да не я докосват.
- ⚠ Не свързвайте метални предмети към вътрешната електрическа страна; опасност от токов удар.
- ⚠ Избягва станция излагане на температура по-ниска от  $-30^{\circ}\text{C}$  и по-висока от  $+60^{\circ}\text{C}$ , температурата на превозно средство може понякога да надвишава  $80^{\circ}\text{C}$ , което може да доведе до трайно увреждане, ако продължително излагане. Не излагайте станцията на слънчева светлина.
- ⚠ Не поставяйте нищо върху уреда, той ще предотврати охлаждането му.
- ⚠ Проверете дали имате достатъчно заредена батерия, за да избегнете бързо изхвърляне.
- ⚠ Важно е да спрете станцията, преди да стартирате двигателя, за да избегнете повреди, причинени от високото начално напрежение.
- ⚠ При смяна на предпазителя трябва да използвате предпазител тип 2A 250V тип F. При никакви обстоятелства не използвайте по-висока стойност.
- ⚠ Ако се открие необичаен мирис или дим, които идват от станцията, незабавно изключете уреда
- ⚠ Не предавайте електроенергия дълго време, станцията може да се нагорещи.
- ⚠ Дръжте станцията далеч от деца.

## ДРУГИ ПРЕДУПРЕЖДЕНИЯ:

Преди да свържете или използвате този продукт, моля, прочетете внимателно тези инструкции за експлоатация.

Запазете това ръководство за бъдещи справки.

Преди да използвате станцията, свържете антената. Проверете SWR преди издаването. Прекалено високата SWR може да доведе до унищожаване на края на станцията, което не е обхванато от гаранцията.

Няма компоненти, ремонтируеми от потребителя. За ремонт се обърнете към оторизиран сервизен център.

За да предотвратите риска от пожар, използвайте само подходящо захранване.

## ОПИСАНИЕ НА ПАНЕЛ

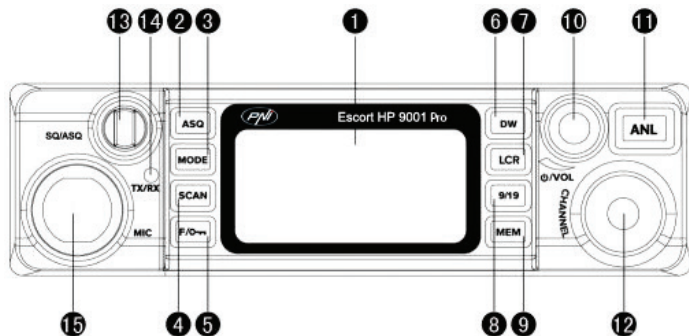

1. LED екран
2. Бутон за активиране на ASQ
3. Бутон за избор на лента AM/FM
4. Бутон за автоматично сканиране на канали
5. Бутон за заключване на клавиатурата - задръжете този бутон за 2 секунди, за да заключите/отключите клавиатурата
6. Бутон за избор за двуканална работа
7. Променете цветния бутон на екрана
8. Бутон за избор на аварийен канал 9/19
9. Бутон за съхранение на канали
10. Бутон за включване/изключване на звука/настройка на звука
11. Бутон за затваряне на шума в основата (ANL)
12. Бутон за промяна на канала
13. Бутон за шумоподтискане/ниво на ASQ: завъртете копчето навън, за да регулирате шумоподтискането; Завъртете копчето навътре, за да регулирате автоматично шумоподтискането
14. LED индикатор за приемане/емисия (TX/RX)
15. Микрофон жак

## ОПИСАНИЕ НА ИНДИКАТОРИТЕ НА ЕКРАН:

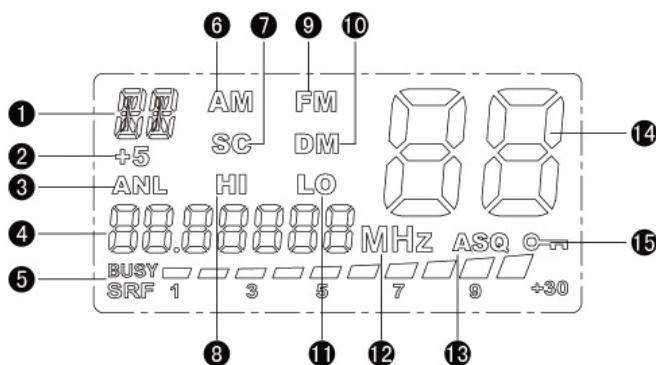

1. Информация за това как работи
2. Честота +5KHz
3. ANL = анализатор на шума
4. Показва честотата на работа
5. Показва силата на сигнала
6. Показва AM лентата
7. Показва сканиране на канали
8. Показва работа при Hi мощност



9. Показва AM лентата
10. Показва работа с двоен канал
11. Показва работа при Lo мощност
12. Индикатор за измерване на честотата
13. Показва активирането на ASQ (автоматичен шумоподтискане)
14. Показва използвания канал
15. Показва, че клавиатурата е заключена

#### ОПИСАНИЕ НА ПОЩЕНСКИ ПАНЕЛ:

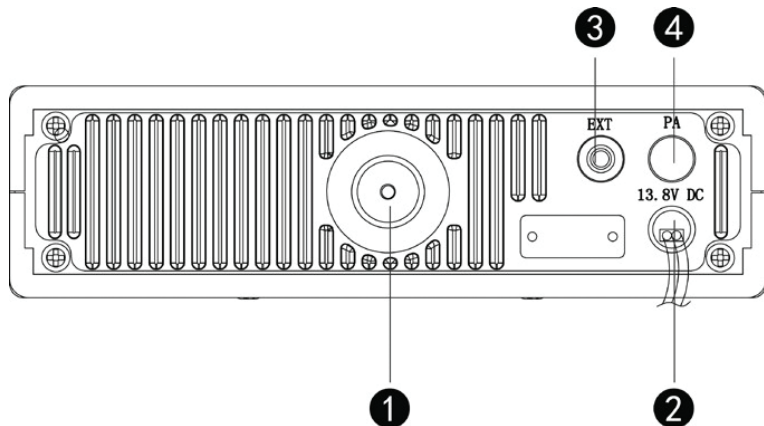

1. Съединител за антена
2. Захранващ кабел
3. Външен жак за свързване на високоговорителите
4. Plug-in конектор за кабел за компютърно програмиране (само за сервизно обслужване)

#### ОПИСАНИЕ НА МИКРОФОН:

1. Бутон за РТТ
2. Бутон за промяна на канала
3. Бутон за активиране на ASQ
4. Бутон за промяна на канала
5. Микрофон жак
6. Микрофон

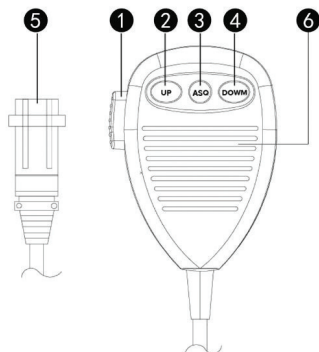

Щепселът в края на кабела на микрофона трябва да е свързан към станцията.

## УКАЗАНИЯ ЗА УПОТРЕБА

1. Свържете антената към щепсела на гърба на станцията
2. Захранваме станцията, като обръщаме голямо внимание на полярността
3. Завъртете станцията, като завъртите копчето за сила на звука по часовниковата стрелка
4. Регулирайте нивото на шума в копчето за шумоподтискане или натиснете копчето за автоматично регулиране ASQ
5. Натиснете бутона за избор на канал, докато достигнете желанния канал

**ЗАБЕЛЕЖКА:** Ако превключвателят на канали не работи, натиснете бутона за заключване на клавишите и опитайте отново.

За да излъчите, натиснете и задръжте бутона PTT, след което говорете в микрофона.  
За да получите, освободете бутона за ПР.

## ПРОМЯНА НОРМА

За да промените честотната лента, направете следното:

- Спрете станцията
- Натиснете едновременно бутоните F/Lock и MEM, докато включвате станцията
- Освободете натиснатите бутони и след това завъртете бутона за промяна на канала, като наблюдавате промените в символите в екрана в горния ляв ъгъл.
- Изборът на режим FM или AM се извършва от бутона MODE.

Норма	Честота (MHZ)	Канали	Страна	EMG (9/19)
EU	26.965-27.405	40CH (4W) AM/FM	AT, BE, BG, CH, CY, DK, EE, ES, FI, FR, GR, HR, HU, IE, IS, IT, LT, LU, LV, NL, NO, PT, RO, SE, SI	CH09: 27.065MHz AM/FM CH19: 27.185 AM/FM
EC	26.965-27.405	40CH (4W) Само FM	RO, MT	CH09: 27.065MHz FM CH19: 27.185MHz FM
EI	26.965-27.405	40CH (4W) AM/FM	IT, DE, FR, ES	CH09: 27.065MHz AM/FM CH19: 27.185 AM/FM
PL	26.960-27.400	-5KHZ 40CH (4W) AM/FM	PL	CH09: 27.060MHz AM/FM CH19: 27.180MHz AM/FM
UK	27.60125- 27.99125	40CH (4W) Само FM	UK	CH09: 27.68125MHz FM CH19: 27.78125MHz FM
dE	26.965-27.405	01CH-40CH (4W) AM/FM	DE	CH09: 27.065MHz AM/FM CH19: 27.185 FM
	26.565-26.955	41CH-80CH (4W) Само FM		

**ACHTUNG**

- ⚠ Lesen Sie bitte aufmerksam alle Informationen über Brandschutz, persönliche Verletzung oder über Zerstörung des Funkgerätes.
- ⚠ Bitte stellen Sie das Funkgerät nicht während Ihrer Fahrt ein, es ist gefährlich.
- ⚠ Dieses Funkgerät wird mit 12V/24V versorgt.
- ⚠ Lagern Sie das Funkgerät nicht im Staub, in Feuchtigkeit oder auf einer instabilen Fläche.
- ⚠ Verbinden Sie die Antenne nicht während Ihrer Fahrt, es besteht Verbrennungsgefahr oder Stromschlag.
- ⚠ Bitte beachten Sie eine entsprechende Entfernung von Gegenständen, die Interferenzen verursachen können (z.B. TV oder Generator, etc.)
- ⚠ Personen die Herzschrittmacher tragen, werden geraten eine Entfernung vor der Antenne während der Übertragung zu bewahren, und besonders nicht die Antenne zu berühren.
- ⚠ Bringen Sie keine metallischen Gegenständen in der Nähe der elektrischen Teile: Gefahr durch Stromschlag.
- ⚠ Lagern Sie das Gerät nicht bei Temperaturen unter  $-26^{\circ}\text{C}$  und nicht bei Temperaturen über  $+60^{\circ}\text{C}$ , die Temperatur am Bord des Fahrzeugs kann manchmal  $80^{\circ}\text{C}$  überschreiten, das kann irreparablen Schäden zufügen bei längerer Lagerung. Lagern Sie das Funkgerät nicht in der Sonne.
- ⚠ Legen Sie nichts auf das Gerät, das verhindert seine Kühlung.
- ⚠ Prüfen Sie, dass die Batterie vollgeladen ist, um schnelle unerwartete Entladung zu vermeiden.
- ⚠ Es ist wichtig, das Funkgerät auszuschalten, bevor Sie den Motor starten. So vermeiden Sie Schaden durch große Spannung beim Starten.
- ⚠ Wenn Sie die Sicherung ersetzen, müssen Sie eine Sicherung 2A 250V Typ F verwenden. Verwenden Sie auf keinem Fall einen höheren Wert.
- ⚠ Wenn Sie einen anormalen Geruch oder Rauch fühlen, schalten Sie das Funkgerät sofort aus.
- ⚠ Übertragen Sie nicht für eine längere Zeit, das Funkgerät erwärmt sich.
- ⚠ Halten Sie das Funkgerät weit von Kindern.

**ACHTUNG:**

Lesen Sie aufmerksam dieses Handbuch bevor Sie das Gerät verwenden.

Bewahren Sie das Handbuch für eine weitere Nutzung.

Bevor Sie das Funkgerät nutzen, bitte schließen Sie die Antenne an. Prüfen Sie SWR bevor Sie übertragen. Ein zu großer SWR macht das Funkgerät kaputt. Der Nutzer kann keine Teile reparieren. Für Reparaturen kontaktieren Sie einen autorisierten Service. Um die Brandgefahr zu vermeiden, verwenden Sie nur eine entsprechende Versorgungsquelle.

## BESCHREIBUNG FRONTPANEEL:

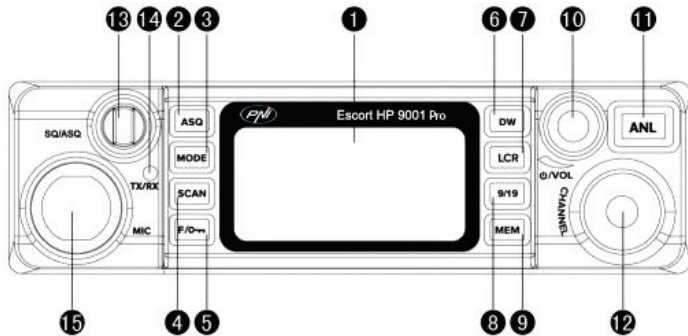

1. Bildschirm LED
2. Knopf Aktivierung ASQ
3. Knopf Auswahl Frequenzband AM/FM
4. Knopf automatisches Scannen Kanäle
5. Knopf Tastatursperre – drücken Sie den Knopf für 2 Sekunden um die Tastatur zu sperren/entsperren.
6. Knopf Auswahl Operation in 2 Kanälen
7. Knopf Änderung Bildschirmfarbe
8. Knopf Auswahl Notfall Kanal 9/19
9. Knopf Kanal Speicherung
10. Knopf EIN/AUS Lautstärke anpassen
11. Knopf Hintergrundgeräusch annullieren (ANL)
12. Knopf Kanalwechseln
13. Knopf Squelch/Anpassung Squelch automatisch (ASQ level): drehen Sie den Knopf nach außen für Squelch Anpassung; drehen Sie den Knopf nach innen für automatisches Squelch Anpassung
14. LED Anzeige Empfang/Emission (TX/RX)
15. Muffe für Mikrophon

## BESCHREIBUNG ANZEIGE BILDSCHIRM:

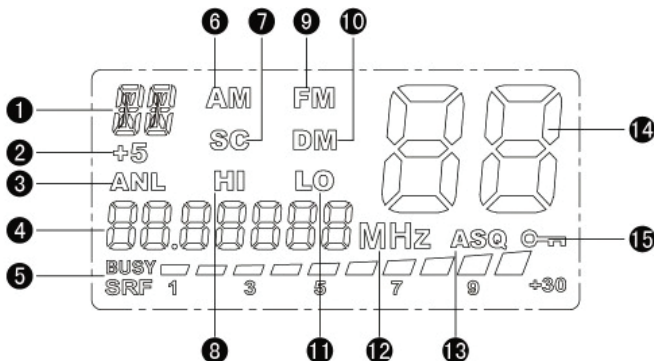

1. Informationen über den Betrieb
2. Frequenz +5KHz
3. ANL = Analyse Geräusche
4. Zeiger aktuelle Betriebsfrequenz
5. Zeiger Signalstärke
6. Zeiger Betrieb in Band AM
7. Zeiger Zustand Scannen
8. Zeiger Betrieb höchste Leistung
9. Zeiger Betrieb in FM

10. Zeiger Betrieb in 2 Kanälen
11. Zeiger Betrieb bei minimaler Leistung
12. Zeiger Einheitsmaß Betriebsfrequenz
13. Zeiger Funktion ASQ (Squelch automatisch)
14. Zeiger Nummer verwendeter Kanal
15. Zeiger gesperrte Tastatur

### BESCHREIBUNG HINTERPANEEL:

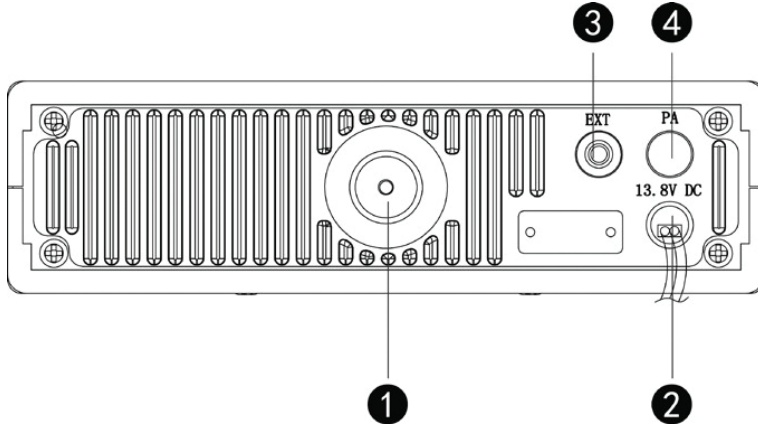

1. Muffe Anschluss Antenne
2. Ausgang Versorgungskabel
3. Muffe Anschluss externer Lautsprecher
4. Muffe für den Kabelanschluss Programmieren durch den Computer (nur für Service)

### BESCHREIBUNG MIKROPHON:

1. Knopf PTT
2. Knopf Kanal wechseln
3. Knopf Aktivierung ASQ
4. Knopf Kanal wechseln
5. Muffe Mikrophon
6. Mikrophon

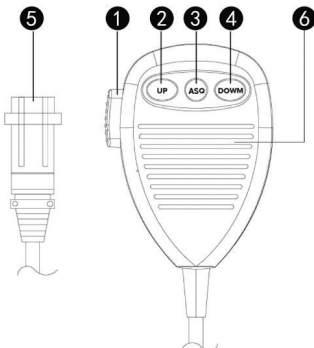

Die Muffe am Ende des Fadens für Mikrophone muss am Funkgerät verbunden werden.

## GEBRAUCHSANWEISUNGEN

1. Verbinden Sie die Antenne mit der Muffe hinter dem Funkgerät
2. Versorgen Sie das Funkgerät, beachten Sie die Polarität.
3. Schalten Sie das Gerät ein, indem Sie den Knopf in Uhrzeigersinn drehen.
4. Passen Sie die Lautstärke mit dem Knopf Squelch an oder drücken Sie den Knopf ASQ (automatische Anpassung)
5. Drücken Sie den Knopf bis Sie zum gewünschten Kanal kommen

*Hinweis: wenn der Knopf Kanalwechsel nicht funktioniert, drücken Sie den Knopf für Tastenspernung und versuchen Sie erneut.*

Für Senden, drücken Sie und halten Sie gedrückt den PTT Knopf dann sprechen Sie im Mikrofon.

Für Empfang, lassen Sie den PTT Knopf frei.

## ÄNDERUNG NORM

Um die Frequenz zu wechseln, gehen Sie Folgendes vor :

- Schalten Sie das Funkgerät aus
- Drücken Sie gleichzeitig die Knöpfe F/lock und MEM während Sie das Funkgerät einschalten.
- Lassen Sie die Knöpfe frei und dann drehen Sie den Knopf für Kanalwechseln und sehen Sie die Zeichen im Bildschirm links oben.
- Sie können FM oder AM mit der Taste MODE auswählen.

Standard	Frequenz (MHZ)	Kanäle	Land	EMG (9/19)
EU	26.965-27.405	40CH (4W) AM/FM	AT, BE, BG, CH, CY, DK, EE, ES, FI, FR, GR, HR, HU, IE, IS, IT, LT, LU, LV, NL, NO, PT, RO, SE, SI	CH09: 27.065MHz AM/FM CH19: 27.185 AM/FM
EC	26.965-27.405	40CH (4W) Nur FM	RO, MT	CH09: 27.065MHz FM CH19: 27.185MHz FM
EI	26.965-27.405	40CH (4W) AM/FM	IT, DE, FR, ES	CH09: 27.065MHz AM/FM CH19: 27.185 AM/FM
PL	26.960-27.400	-5KHZ 40CH (4W) AM/FM	PL	CH09: 27.060MHz AM/FM CH19: 27.180MHz AM/FM
UK	27.60125- 27.99125	40CH (4W) Nur FM	UK	CH09: 27.68125MHz FM CH19: 27.78125MHz FM
dE	26.965-27.405	01CH-40CH (4W) AM/FM	DE	CH09: 27.065MHz AM/FM CH19: 27.185 FM
	26.565-26.955	41CH-80CH (4W) Nur FM		

## ADVERTENCIAS

- ⚠ Os pedimos por favor a que leáis las siguientes precauciones para prevenir los incendios, las lesiones personales o la destrucción del dispositivo.
- ⚠ No intente ajustar el dispositivo mientras conduce el coche, es peligroso.
- ⚠ Este dispositivo está diseñado para utilizarlo con una fuente de alimentación de 12V/24V.
- ⚠ No coloque el aparato sobre una superficie con mucho polvo, humedad o inestable.
- ⚠ No conecte la antena durante la transmisión, hay riesgo de quemaduras o descarga eléctrica.
- ⚠ Os pedimos por favor a que mantengáis una distancia de los dispositivos que causan interferencias (como TV, generadores)
- ⚠ Se recomienda a los usuarios de marcapasos que mantengan una distancia de la antena durante la transmisión y, especialmente, que no la toquen.
- ⚠ No acerque objetos metálicos de la parte eléctrica interna; peligro de descarga eléctrica.
- ⚠ Evite exponer la estación a temperaturas por debajo de  $-30^{\circ}\text{C}$  y por encima de  $+60^{\circ}\text{C}$ , la temperatura en un vehículo a veces puede exceder los  $80^{\circ}\text{C}$ , lo que puede causar un daño irreparable a la exposición prolongada. No exponga la estación a la luz solar.
- ⚠ No coloque nada sobre el aparato, ya que evitará a que se enfríe.
- ⚠ Verifique si la batería está suficientemente cargada para evitar una descarga rápida.
- ⚠ Es importante detener la estación antes de arrancar el motor para evitar daños causados por el alto voltaje de arranque.
- ⚠ Al reemplazar el fusible, debe usar un fusible de 2A 250V tipo F. Bajo ninguna circunstancia use un valor más alto.
- ⚠ Si se detecta un olor anormal o humo proveniente del dispositivo, apague el aparato inmediatamente.
- ⚠ No transmita durante mucho tiempo, el dispositivo puede calentarse.
- ⚠ Mantener la estación fuera del alcance de los niños.

## OTRAS ADVERTENCIAS:

Antes de conectar o utilizar este producto, os rogamos a que leáis con atención estas instrucciones de utilización. Guarda este manual para poder utilizarlo más adelante.

Antes de que utilice el dispositivo, le rogamos a que conecte la antena. Verifique el SWR antes de empezar la transmisión. Un SWR demasiado grande puede causar la destrucción del final, lo que no está cubierto por la garantía.

No hay componentes que pueden ser reparados por el usuario. Para reparaciones póngase en contacto con un centro de reparaciones autorizado. Para evitar el riesgo de incendio no utilice nada más que una fuente de alimentación adecuada.

## DESCRIPCIÓN PANEL FRONTAL:

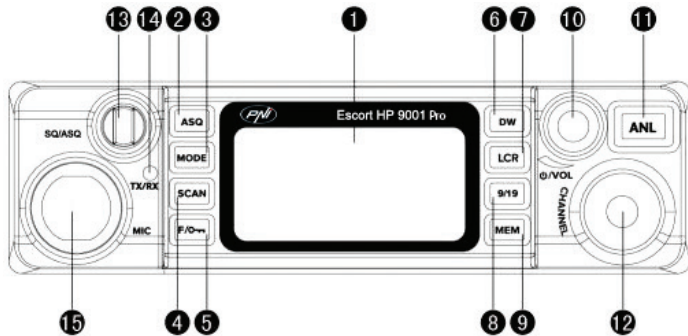

1. Pantalla LED
2. Botón inicio ASQ
3. Botón de selección de la banda de frecuencia AM/FM
4. Botón escaneo automático de canales
5. Botón bloqueo teclado – mantenga pulsado este botón durante 2 segundos para bloquear/desbloquear el teclado
6. Botón de selección para operar en 2 canales
7. Botón para cambiar el color de la pantalla
8. Botón para seleccionar el canal de emergencia 9/19
9. Botón memorización canal
10. Botón para encender/apagar/ajustar el volumen
11. Botón para anular el ruido de fondo (ANL)
12. Botón para cambiar el canal
13. Botón squelch/ajuste squelch automático (ASQ level): gire el botón hacia el exterior para ajustar el squelch; gire el botón hacia interior para ajustar el squelch automáticamente
14. LED indicador recepción/transmisión (TX/RX)
15. Conector para micrófono

## DESCRIPCIÓN INDICADORES DE LA PANTALLA:

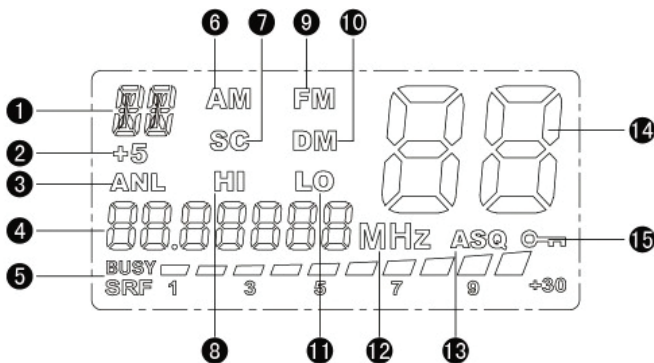

1. Informaciones sobre el modo de funcionamiento
2. Banda de frecuencia +5KHz
3. ANL = analizador de ruido
4. Indicador banda de frecuencia actual
5. Indicador intensidad de señal
6. Indicador de funcionamiento en banda de frecuencia AM
7. Indicador del estado de escaneo
8. Indicador de funcionamiento a potencia máxima



9. Indicador de funcionamiento en banda de frecuencia FM
10. Indicador de funcionamiento en 2 canales
11. Indicador de funcionamiento a potencia mínima
12. Indicador unidad de mitad de la frecuencia utilizada
13. Indicador de función ASQ (squelch automático)
14. Indicador número canal utilizado
15. Indicador teclado bloqueado

#### DESCRIPCIÓN PANEL POSTERIOR:

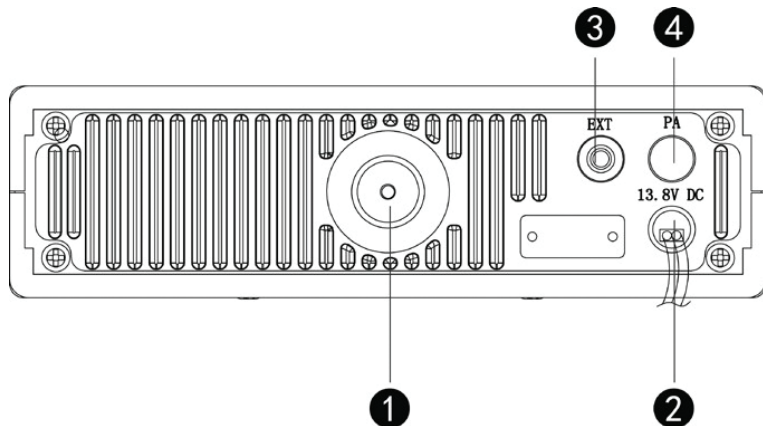

1. Conector conexión antena
2. Salida cable de alimentación
3. Conector conexión altavoz externo
4. Conector para conectar el cable de programación al ordenador (solamente para centros de reparación)

#### DESCRIPCIÓN MICRÓFONO:

1. Botón PTT
2. Botón cambio canal
3. Botón inicio ASQ
4. Botón cambio canal
5. Conector micrófono
6. Micrófono

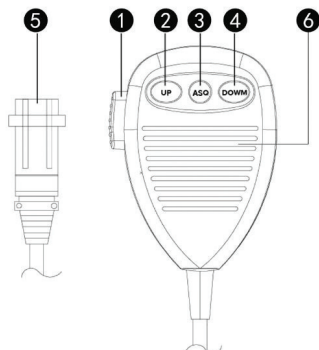

Conector situado en el extremo del cable del micrófono; se debe conectar al dispositivo.

## INSTRUCCIONES DE UTILIZACIÓN

1. Conecte la antena al enchufe que está en la parte de atrás del dispositivo.
2. Conecte el dispositivo a la fuente de alimentación prestando mucha atención a la polaridad.
3. Encienda el aparato girando el botón de volumen en la dirección de las agujas de reloj (hacia la derecha).
4. Ajuste el nivel de ruido mediante el botón squelch o presione el botón de ajuste automático ASQ.
5. Pulse el botón de selección canal hasta llegar al canal deseado.

*NOTA: Si el botón de cambio canal no funciona, pulse el botón de bloqueo de teclas e inténtelo de nuevo.*

Para transmitir, pulse y mantén presionado el botón PTT y luego hable en el micrófono.

Para recibir, suelte el botón PTT.

## CAMBIO DE NORMA

Para cambiar la banda de frecuencia haga lo siguiente:

- Apague el dispositivo.
- Pulse simultáneamente los botones F/lock y MEM mientras inicia el dispositivo.
- Suelte los botones y luego gire el botón de cambio canal. Se observa el cambio de los caracteres en la esquina superior izquierda de la pantalla.
- La selección del modo FM o AM se realiza con la tecla MODE

Norma	Frecuencia (MHZ)	Canales	País	EMG (9/19)
EU	26.965-27.405	40CH (4W) AM/FM	AT, BE, BG, CH, CY, DK, EE, ES, FI, FR, GR, HR, HU, IE, IS, IT, LT, LU, LV, NL, NO, PT, RO, SE, SI	CH09: 27.065MHz AM/FM CH19: 27.185 AM/FM
EC	26.965-27.405	40CH (4W) Solo FM	RO, MT	CH09: 27.065MHz FM CH19: 27.185MHz FM
EI	26.965-27.405	40CH (4W) AM/FM	IT, DE, FR, ES	CH09: 27.065MHz AM/FM CH19: 27.185 AM/FM
PL	26.960-27.400	-5KHZ 40CH (4W) AM/FM	PL	CH09: 27.060MHz AM/FM CH19: 27.180MHz AM/FM
UK	27.60125- 27.99125	40CH (4W) Solo FM	UK	CH09: 27.68125MHz FM CH19: 27.78125MHz FM
dE	26.965-27.405	01CH-40CH (4W) AM/FM	DE	CH09: 27.065MHz AM/FM CH19: 27.185 FM
	26.565-26.955	41CH-80CH (4W) Solo FM		

## AVERTISSEMENTS SPÉCIAUX

- ⚠ Veuillez lire les précautions suivantes pour prévenir les incendies, les blessures corporelles ou la destruction de la radio CB.
- ⚠ N'essayez pas de régler la radio CB pendant que vous conduisez, est dangereuse.
- ⚠ Cette radio CB est conçue pour une alimentation électrique à 12V-24 V CC.
- ⚠ Ne placez pas la radio CB sur une surface excessivement humide ou instable.
- ⚠ Ne pas connecter l'antenne pendant la transmission, risque de brûlure ou de choc électrique.
- ⚠ Veuillez vous tenir à distance des appareils générant des interférences (tels que la télévision, un générateur, etc.)
- ⚠ Il est conseillé aux utilisateurs de stimulateurs cardiaques de rester à distance de l'antenne pendant la transmission et surtout de ne pas la toucher.
- ⚠ Ne connectez pas d'objets métalliques au côté électrique interne; risque d'électrocution.
- ⚠ Évitez d'exposer la radio CB à des températures inférieures à -26°C et supérieures à + 60°C. La température sur un véhicule peut parfois dépasser 80°C, ce qui peut causer des dommages irréparables aux longues expositions. Ne pas exposer la radio au soleil.
- ⚠ Ne posez rien sur l'appareil, cela l'empêcherait de refroidir.
- ⚠ Vérifiez si votre batterie est suffisamment chargée pour éviter une décharge rapide.
- ⚠ Il est important d'arrêter la radio avant de démarrer le moteur pour éviter les dommages causés par une tension de démarrage élevée.
- ⚠ Lors du remplacement d'un fusible, vous devez utiliser un fusible 2A 250V de type F. Ne jamais utiliser une valeur supérieure.
- ⚠ Si une odeur anormale ou de la fumée est détectée comme venant de la radio, éteignez immédiatement l'appareil.
- ⚠ Ne pas transmettre avec une puissance élevée pendant longtemps, la radio peut chauffer.
- ⚠ Gardez la radio loin des enfants.

## AUTRES AVERTISSEMENTS:

Avant de connecter ou d'utiliser ce produit, veuillez lire attentivement ce mode d'emploi.

Conservez ce manuel pour référence future.

Avant d'utiliser la radio CB, veuillez connecter l'antenne. Vérifiez le SWR avant de le publier. Un SWR trop élevé peut entraîner la destruction de l'extrémité de la radio, ce qui n'est pas couvert par la garantie.

Il n'y a pas de composants réparables par l'utilisateur. Pour les réparations, contactez un centre de service autorisé.

Pour éviter les risques d'incendie, utilisez uniquement une source d'alimentation appropriée.

## DESCRIPTION DU PANNEAU AVANT:

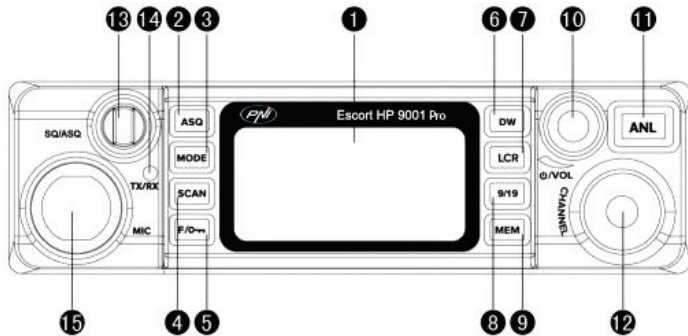

1. Écran LED
2. Bouton d'activation ASQ
3. Bouton de sélection de bande AM/FM
4. Bouton de balayage automatique des chaînes
5. Interrupteur opération des boutons – maintenez ce bouton enfoncé pendant 2 secondes pour verrouiller/déverrouiller le clavier
6. Bouton de sélection pour un fonctionnement sur 2 canaux
7. Bouton changer la couleur de l'écran
8. Bouton de sélection de chaîne d'urgence 9/19
9. Bouton de stockage de la chaîne
10. Bouton marche/arrêt/réglage du volume
11. Bouton d'annulation de bruit de fond (ANL)
12. Bouton de changement de chaîne
13. Bouton Squelch/Niveau ASQ: tournez le bouton vers l'extérieur pour régler le Squelch; Tournez le bouton vers l'intérieur pour régler le Squelch automatiquement
14. Indicateur LED de réception/émission (TX/RX)
15. Prise microphone

## DESCRIPTION DES INDICATEURS À L'ÉCRAN:

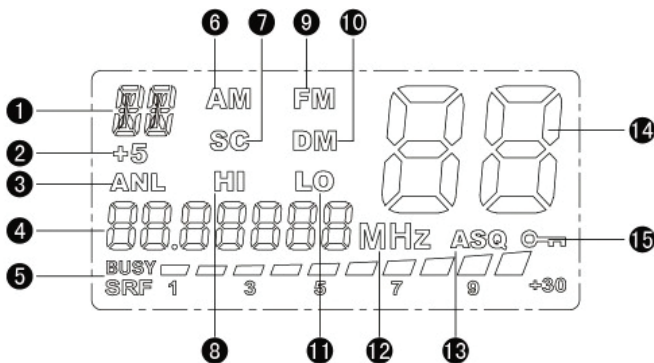

1. Informations sur le mode de fonctionnement
2. Fréquence +5KHz
3. ANL = analyseur de bruit
4. Indicateur de fréquence de fonctionnement actuel
5. Indicateur de force du signal
6. Indicateur de fonctionnement de la bande AM
7. Indicateur d'état de balayage
8. Indicateur de fonctionnement à pleine puissance

9. Indicateur de fonctionnement de la bande FM
10. Indicateur de fonctionnement à 2 chaînes
11. Indicateur de fonctionnement à faible puissance
12. Indicateur d'unité de mesure de fréquence unitaire
13. Indicateur de fonction ASQ (squelch automatique)
14. Indicateur de numéro de canal utilisé
15. Indicateur de verrouillage du clavier

#### DESCRIPTION DU PANNEAU ARRIÈRE:

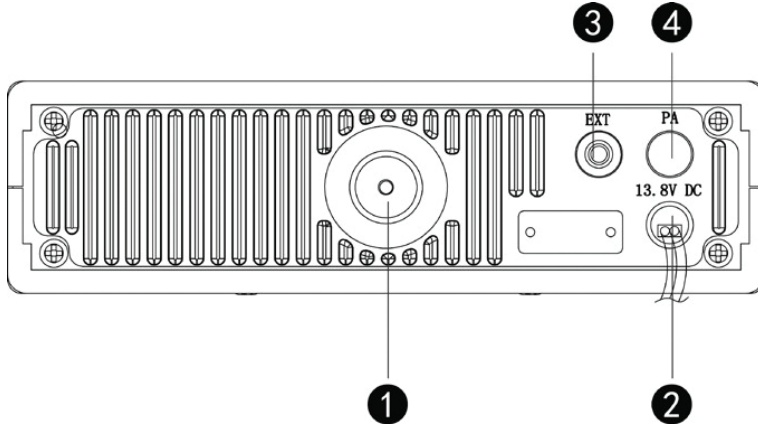

1. Prise de connexion d'antenne
2. Câble d'alimentation de sortie
3. Prise de connexion pour haut-parleur externe
4. Connecteur pour câble de programmation (service uniquement)

#### DESCRIPTION DU MICROPHONE:

1. Bouton PTT
2. Bouton de changement de chaîne
3. Bouton d'activation ASQ
4. Bouton de changement de chaîne
5. Connecteur pour le radio
6. microphone

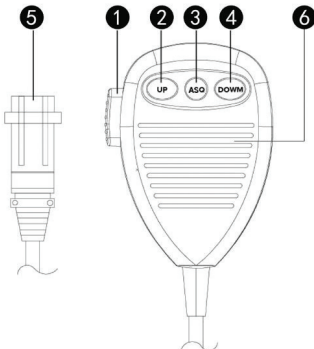

La fiche à la fin du fil du microphone doit être connectée à la radio CB.

## INSTRUCTIONS D'UTILISATION

1. Connectez l'antenne à la prise derrière la radio CB
2. Alimenter la radio en faisant très attention à la polarité
3. Tournez la radio en tournant le bouton de volume dans le sens des aiguilles d'une montre
4. Ajustez le niveau de bruit dans le potentiomètre squelch ou appuyez sur le bouton de réglage automatique, ASQ
5. Appuyez sur le bouton de sélection du canal jusqu'à atteindre le canal souhaité.

**REMARQUE:** Si le sélecteur de canal ne fonctionne pas, appuyez sur le bouton de verrouillage des touches et réessayez.

Pour émettre, maintenez le bouton PTT enfoncé, puis parlez dans le microphone.

Pour recevoir, relâchez le bouton PTT.

## CHANGER LA NORME

Pour changer la bande de fréquence, procédez comme suit::

- Arrêtez la radio
- Appuyez sur les boutons en même temps F/lock et MEM en allumant la radio
- Relâchez les boutons enfoncés, puis tournez le bouton de changement de chaîne en observant les changements de caractère à l'écran dans le coin supérieur gauche.
- La sélection du mode FM ou AM s'effectue à partir de la touche MODE.

Norme	Fréquence (MHZ)	Canaux	Pays	EMG (9/19)
EU	26.965-27.405	40CH (4W) AM/FM	AT, BE, BG, CH, CY, DK, EE, ES, FI, FR, GR, HR, HU, IE, IS, IT, LT, LU, LV, NL, NO, PT, RO, SE, SI	CH09: 27.065MHz AM/FM CH19: 27.185 AM/FM
EC	26.965-27.405	40CH (4W) FM uniquement	RO, MT	CH09: 27.065MHz FM CH19: 27.185MHz FM
EI	26.965-27.405	40CH (4W) AM/FM	IT, DE, FR, ES	CH09: 27.065MHz AM/FM CH19: 27.185 AM/FM
PL	26.960-27.400	-5KHZ 40CH (4W) AM/FM	PL	CH09: 27.060MHz AM/FM CH19: 27.180MHz AM/FM
UK	27.60125- 27.99125	40CH (4W) FM uniquement	UK	CH09: 27.68125MHz FM CH19: 27.78125MHz FM
dE	26.965-27.405	01CH-40CH (4W) AM/FM	DE	CH09: 27.065MHz AM/FM CH19: 27.185 FM
	26.565-26.955	41CH-80CH (4W) FM uniquement		

**FIGYELMEZTETÉS**

- ⚠ Kérjük, olvassa el a következő óvintézkedéseket, hogy megelőzze a tüzet, a személyi sérülést vagy az állomás megsemmisítését
- ⚠ Ne próbálja meg állítani az állomást a veszélyes vezetés közben.
- ⚠ Ez az állomás 12V-24V DC tápfeszültségre lett tervezve.
- ⚠ Ne helyezze az állomást túlságosan nedves, nedves vagy instabil felületre.
- ⚠ Ne csatlakoztassa az antennát átvitel, égési sérülés vagy áramütés esetén.
- ⚠ Tartsa távol az interferenciát okozó eszközöket (pl. TV, generátor stb.)
- ⚠ A szívritmus-szabályozókat használóknak javasoljuk, hogy az átvitel során távol tartsák az antennát, és különösen ne érintsék meg.
- ⚠ Ne csatlakoztasson fémtárgyakat a belső elektromos oldalhoz; áramütés veszélye.
- ⚠ Kerülni kell az expozíciót állomás az alacsonyabb hőmérsékleten, mint  $-26^{\circ}\text{C}$ , és nagyobb, mint  $+60^{\circ}\text{C}$ , a hőmérséklet a jármű esetenként meghaladhatja a  $80^{\circ}\text{C}$ -on, ami maradandó károsodást okozhat, ha hosszan tartó expozíció. Ne tegye ki az állomást napfénynek.
- ⚠ Ne helyezzen semmit a készülékre, mert megakadályozza a hűtést.
- ⚠ Ellenőrizze, hogy van-e elég akkumulátortöltője a gyors kiürülés elkerülése érdekében.
- ⚠ Fontos, hogy a motor indítása előtt állítsa le az állomást, hogy elkerülje a magas indítási feszültség által okozott károkat.
- ⚠ A biztosíték cseréjekor 2A 250 V típusú biztosítékot kell használni. Semmilyen körülmények között ne használjon magasabb értéket.
- ⚠ Ha az állomásból érkezik rendellenes szag vagy füst, akkor azonnal kapcsolja ki a készüléket
- ⚠ Ne továbbítsa a hatalom hosszú ideig, az állomás forró lehet.
- ⚠ Tartsa távol az állomást a gyermekektől.

**EGYÉB FIGYELMEZTETÉS:**

Mielőtt csatlakoztatná vagy használja ezt a terméket, olvassa el figyelmesen az üzemeltetési utasítást.

Tartsa meg ezt a kézikönyvet a későbbiekben.

Az adó használata előtt csatlakoztassa az antennát. Ellenőrizze az ADR-t a kiadás előtt. A túl magas ADR miatt az állomás vége megsemmisülhet, ami nem tartozik a jótállás hatálya alá.

Nincsenek felcserélhető komponensek. Javításokért forduljon egy hivatalos szervizhez.

A tűzveszély elkerülése érdekében csak megfelelő tápegységet használjon.

## ELŐLAP LEÍRÁSA:

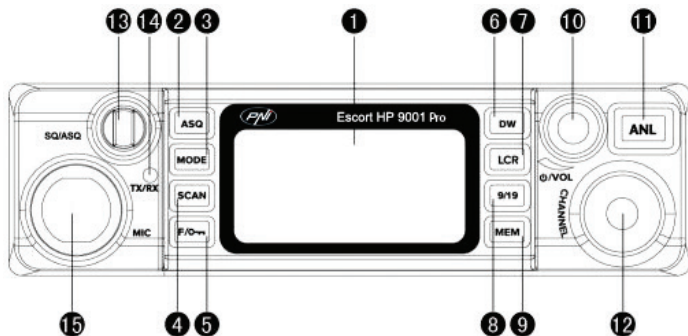

1. LED képernyő
2. ASQ aktiváló gomb
3. AM/FM sáv kiválasztó gomb
4. Automatikus csatorna keresés gomb
5. Billentyűzár gomb - tartsa ezt a gombot 2 másodpercig a billentyűzet lezárásához/feloldásához
6. Kiválasztó gomb 2 csatornás működéshez
7. A képernyő színének módosítása
8. Sürgősségi csatornaválasztó gomb 9/19
9. Csatorna tároló gomb
10. Hangerő be/ki/hangerőszabályzó gomb
11. Háttér-zajcsökkentő gomb (ANL)
12. Csatornaváltó gomb
13. Squelch gomb/ASQ szint: Forgassa a gombot kifelé, hogy beállítsa a squelch; Forgassa a gombot befelé, hogy automatikusan állítsa be a hangot
14. LED vételi/emissziós jelző (TX/RX)
15. Mikrofon csatlakozó

## A KÉPERNYŐN MEGJELENŐ MUTATÓK LEÍRÁSA:

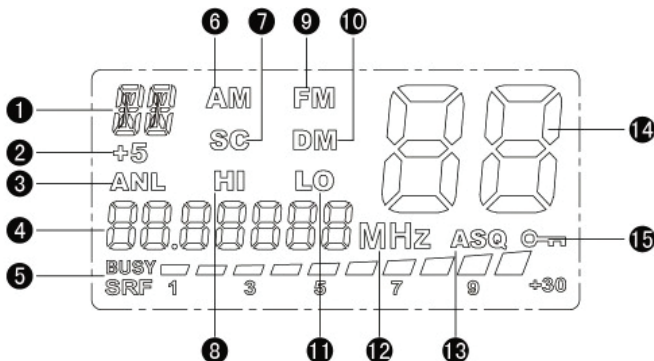

16. Információ arról, hogyan működik
17. Frekvencia + 5KHz
18. ANL = zajelemző
19. Aktuális működési frekvencia kijelzés
20. Jelerősség jelző
21. AM sáv működési jelzője
22. Szkenelés állapotjelző
23. Tápfeszültségjelző teljes erőteljesen
24. FM sáv működési jelzője



25. 2-csatornás működésjelző
26. Kis teljesítményű működtető kijelző
27. Egységfrekvencia mérőegység kijelzője
28. ASQ funkciójelző (automatikus csengőhang)
29. A csatornaszám jelzője
30. Billentyűzet zárva jelző

## HÁTSÓ PANELLEÍRÓ:

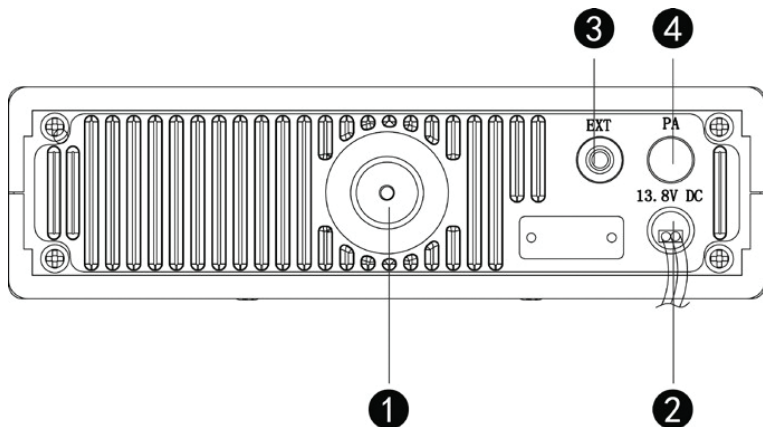

31. Antenna csatlakozóaljzat
32. Kimeneti tápkábel
33. Külső hangszóró csatlakozóaljzat
34. Plug-in csatlakozó számítógépes programozó kábelhez (csak szolgáltatás)

## MIKROFON LEÍRÁSA:

- PTT gomb
- Csatornaváltó gomb
- ASQ aktiváló gomb
- Csatornaváltó gomb
- Mikrofon csatlakozó
- mikrofon

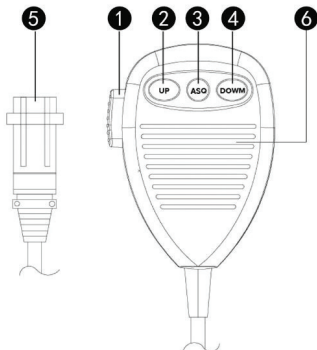

A mikrofon vezeték végén levő csatlakozót az állomáshoz kell csatlakoztatni.

35. Csatlakoztassa az antennát az adó mögötti dugóhoz
36. Az állomásnak nagy figyelmet kell fordítania a polarításra
37. Fordítsa el az állomást az óramutató járásával megegyező irányba történő elforgatásával
38. Állítsa be a zajszintet a squelch gombon vagy nyomja meg az automatikus beállító gombot ASQ
39. Nyomja meg a csatorna kiválasztó gombot, amíg el nem éri a kívánt csatornát

**MEGJEGYZÉS:** *Ha a csatornaváltó nem működik, nyomja meg a billentyűzár gombot, és próbálja újra.*

Bemondáshoz nyomjuk meg és tartuk lenyomva az AV-gombot, majd beszéljünk a mikrofonon.  
A fogadáshoz engedje fel az AV-gombot.

**MÓDOSÍTSA A NORMÁT**

**A frekvencia sáv módosításához tegye a következőket:**

- Állítsa le az állomást
- Nyomja meg egyszerre az F/lock és a MEM gombokat az állomás bekapcsolásakor
- Engedje fel a gombokat, majd forgassa el a csatornaváltó gombot, figyelve a képernyőn megjelenő karakterek változásait a bal felső sarokban.
- Az FM vagy AM mód kiválasztása a MODE gomb segítségével történik.

Alapértelmezett	Frekvencia (MHZ)	Csatornák	Ország	EMG (9/19)
EU	26.965-27.405	40CH (4W) AM/FM	AT, BE, BG, CH, CY, DK, EE, ES, FI, FR, GR, HR, HU, IE, IS, IT, LT, LU, LV, NL, NO, PT, RO, SE, SI	CH09: 27.065MHz AM/FM CH19: 27.185 AM/FM
EC	26.965-27.405	40CH (4W) Csak FM	RO, MT	CH09: 27.065MHz FM CH19: 27.185MHz FM
EI	26.965-27.405	40CH (4W) AM/FM	IT, DE, FR, ES	CH09: 27.065MHz AM/FM CH19: 27.185 AM/FM
PL	26.960-27.400	-5KHZ 40CH (4W) AM/FM	PL	CH09: 27.060MHz AM/FM CH19: 27.180MHz AM/FM
UK	27.60125- 27.99125	40CH (4W) Csak FM	UK	CH09: 27.68125MHz FM CH19: 27.78125MHz FM
dE	26.965-27.405	01CH-40CH (4W) AM/FM	DE	CH09: 27.065MHz AM/FM CH19: 27.185 FM
	26.565-26.955	41CH-80CH (4W) Csak FM		

## AVVERTENZE SPECIALI

- ⚠ Si prega di leggere le seguenti precauzioni per evitare gli incendi, i danni riportati alla propria persona o alla ricetrasmittente.
- ⚠ Non tentare di regolare la ricetrasmittente durante la guida inquanto è pericoloso.
- ⚠ Questa ricetrasmittente deve essere alimentata a 12V/24V.
- ⚠ Non collocare la ricetrasmittente su una superficie eccessivamente polverosa, umida o instabile.
- ⚠ Non connettere l'antenna durante la trasmissione, pericolo di guasto o di scosse elettriche.
- ⚠ Si prega di stare lontano da apparecchi che generano interferenza (come TV, generatori di corrente etc.)
- ⚠ Quelli che usano i pacemaker sono consigliati stare lontano dall'antenna durante la trasmissione e soprattutto di non toccarla.
- ⚠ Non avvicinare oggetti metallici dalla parte elettrica interna, pericolo di scossa.
- ⚠ Evitare esporre la ricetrasmittente a temperature sotto i 30 gradi C e al di sopra di 60 gradi C; la temperatura al bordo di un veicolo può spesso superare gli 80 gradi C, ciò che può portare dei danni irreparabili nel caso di prolungate esposizioni. Non esporre a lungo la ricetrasmittente ai raggi solari.
- ⚠ Non collocare nessun oggetto sul apparecchio, impedirebbe il raffreddamento del tale.
- ⚠ Verificare se la batteria è abbastanza carica, per evitare che si scaricchi all'improvviso.
- ⚠ È importante spegnere la radio prima di accendere il motore, per evitare i danni causati dalla tensione alta.
- ⚠ Quando si sostituisce il fusibile, utilizzate uno da 2 A 250 V. F. Non usare un valore più alto.
- ⚠ Se sentite odore o fumo che fuoriesce dalla radio, spegnere immediatamente l'apparecchio.
- ⚠ Non trasmettere a lungo con potenza alta, la radio potrebbe riscaldarsi troppo.
- ⚠ Tenere lontano dalla portata dei bambini.

## ALTRE AVVERTENZE:

Prima di connettere e di utilizzare questo prodotto, leggere attentamente queste istruzioni d'uso.

Conservate questo manuale per utilizzi futuri.

Prima di utilizzare la radio, connettere l'antenna. verificate il SWR prima di emettere. Il valore del SWR troppo alto può portare dei danni ai componenti interni della radio, che non sono coperti da garanzia.

Non ci sono dei componenti interni che possano essere fissati dal cliente. Per riparazioni, contattare un centro di assistenza autorizzato.

Per prevenire il rischio di incendio, utilizzare solo un alimentatore adatto.

## DESCRIZIONE PANNELLO FRONTALE:

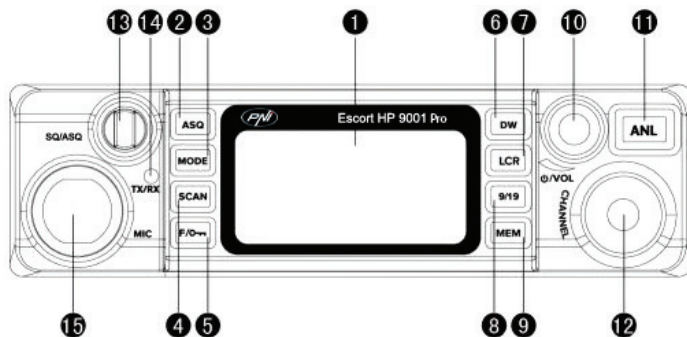

- Schermo a LED
- Attivazione ASQ
- Selezione banda AM/FM
- Scansione automatica dei canali
- Blocco tastiera – tenere premuto questo pulsante per 2 secondi per bloccare-sbloccare la tastiera
- Selezione modo di operare in due canali
- Tasto per cambiare il colore del schermo
- Selezione canali di emergenza 9/19
- Memorizzazione canali
- Accensione/Speggimento della radio e impostazione del volume
- Tasto annullamento rumore di fondo (ANL)
- Tasto cambio canale
- Tasto squelch/regolazione livello ASQ: girate la manopola verso esterno per regolare il squelch; girate la manopola verso interno per regolare il ASQ
- LED indicatore della ricezione/trasmisione (TX/RX)
- Connettore per microfono

## DESCRIZIONE INDICATORI SULLO SCHERMO:

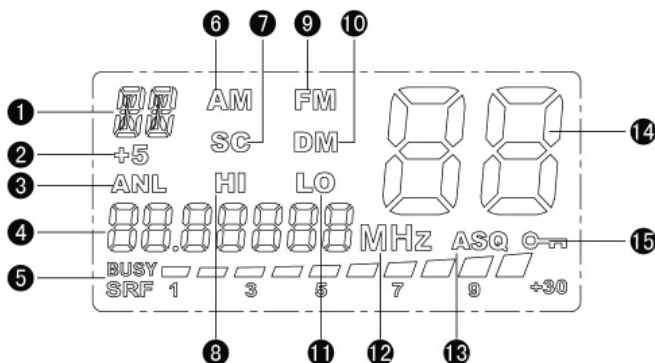

- Informazioni sul modo di funzionamento
- Frequenza +5KHz
- ANL = Automatic noise limiter
- Indicatore frequenza corrente
- Indicatore potenza segnale
- Indicatore banda AM
- Indicatore stato scansione
- Indicatore modo di operare a potenza massima
- Indicatore banda FM
- Frequenza +30KHz
- Frequenza corrente
- Frequenza corrente
- Frequenza corrente
- Frequenza corrente

10. Indicatore modo di operazione in 2 canali
11. Indicatore modo di operare a potenza minima
12. Indicatore unità di misura della frequenza
13. Indicatore ASQ
14. Indicatore numero canale corrente
15. Indicatore tastiera bloccata

#### DESCRIZIONE PANNELLO POSTERIORE:

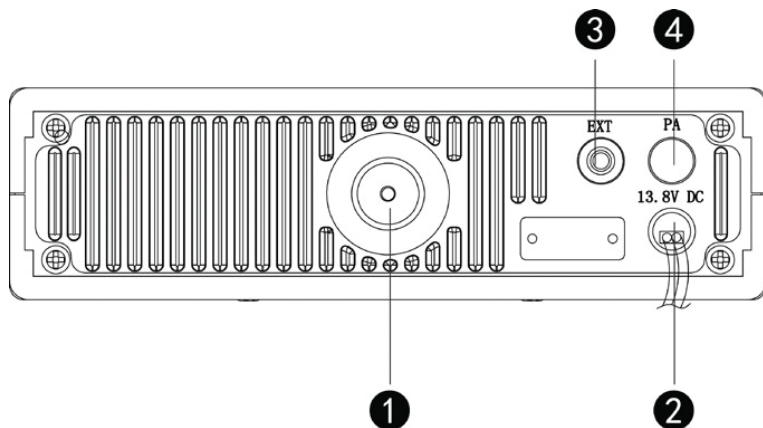

1. Connettore per antenna
2. Uscita cavo di alimentazione
3. Connettore altoparlante esterno
4. Connettore per cavo di programmazione tramite computer (solo per servizio)

#### DESCRIZIONE MICROFONO:

1. Tasto PTT (Push to Talk)
2. Tasto cambio canale
3. Puls Tasto ante attivazione ASQ
4. Tasto cambio canale
5. Connettore microfono
6. Microfono

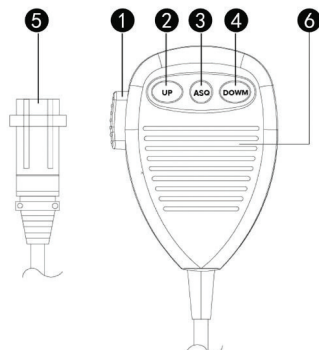

Il connettore dal inizio del filo del microfono deve essere connesso alla radio CB.

## ISTRUZIONI D'USO

1. Connettere l'antenna al connettore dal retro della ricetrasmittente
2. Alimentare la radio facendo attenzione alla polarità
3. Avviare la radio ruotando la manopola di volume nella direzione oraria
4. Regolare il livello del rumore dalla manopola per lo squelch o premere il tasto per la regolazione automatica del tale
5. Premere il tasto per la selezione del canale fino ad aggiungere il canale desiderato

*NOTA: Se il tasto per il cambio dei canali non funziona, premere il tasto per il blocco della tastiera e riprovate*

Per trasmettere, premere il tasto PTT mentre parlante nel microfono.

Per ricevere, sciogliere il tasto PTT.

## CAMBIARE LO STANDARD

Per cambiare lo standard in cui vuole che la radio funzioni, procedere come segue:

- Spegner la radio
- Premere nello stesso tempo i tasti F/Lock e MEM mentre avviate la radio
- Rilasciate i tasti premuti e ruotate la manopola per il cambio del canale facendo attenzione ai caratteri nell'angolo superiore sinistro sullo schermo della radio. Fermatevi alla norma desiderata.
- Selezionare il modo AM oppure FM dal tasto MODE

Standard	Frequenza (MHZ)	Canali	Paese	EMG (9/19)
EU	26.965-27.405	40CH (4W) AM/FM	AT, BE, BG, CH, CY, DK, EE, ES, FI, FR, GR, HR, HU, IE, IS, IT, LT, LU, LV, NL, NO, PT, RO, SE, SI	CH09: 27.065MHz AM/FM CH19: 27.185 AM/FM
EC	26.965-27.405	40CH (4W) Solo FM	RO, MT	CH09: 27.065MHz FM CH19: 27.185MHz FM
EI	26.965-27.405	40CH (4W) AM/FM	IT, DE, FR, ES	CH09: 27.065MHz AM/FM CH19: 27.185 AM/FM
PL	26.960-27.400	-5KHZ 40CH (4W) AM/FM	PL	CH09: 27.060MHz AM/FM CH19: 27.180MHz AM/FM
UK	27.60125- 27.99125	40CH (4W) Solo FM	UK	CH09: 27.68125MHz FM CH19: 27.78125MHz FM
dE	26.965-27.405	01CH-40CH (4W) AM/FM	DE	CH09: 27.065MHz AM/FM CH19: 27.185 FM
	26.565-26.955	41CH-80CH (4W) Solo FM		

**WAARSCHUWINGEN**

- ⚠ Lees de volgende voorzorgsmaatregelen zorgvuldig door om brand, persoonlijk letsel of vernietiging van de zendontvanger te voorkomen.
- ⚠ Probeer de zendontvanger niet te bedienen tijdens het rijden; het is gevaarlijk..
- ⚠ Deze zendontvanger is ontworpen voor stroomvoorziening op 12V/24V DC.
- ⚠ Plaats de zendontvanger niet op een extreem stoffige, vochtige of onstabiele ondergrond.
- ⚠ Sluit de antenne niet aan tijdens verzending, gevaar voor elektrische schokken.
- ⚠ Houd afstand tot apparaten die storing veroorzaken (zoals tv, generatoren, enz.)
- ⚠ Mensen die een pacemaker gebruiken, wordt aangeraden om tijdens het zenden afstand te houden van de antenne en deze vooral niet aan te raken.
- ⚠ Laat geen metalen voorwerpen in het apparaat vallen; gevaar voor elektrische schokken.
- ⚠ Stel de radio niet bloot aan temperaturen onder  $-26^{\circ}\text{C}$  en boven  $+60^{\circ}\text{C}$ . De temperatuur in een voertuig kan soms hoger zijn dan  $80^{\circ}\text{C}$ , wat onherstelbare schade aan elektrische apparaten kan veroorzaken. Stel de radio niet bloot aan direct zonlicht.
- ⚠ Plaats niets op de radio, dit blokkeert de ventilatie.
- ⚠ Controleer of u voldoende batterij heeft om een snelle ontlading te voorkomen.
- ⚠ Het is belangrijk om de zendontvanger uit te schakelen voordat u de motor start, om schade door hoogspanning te voorkomen.
- ⚠ U moet een zekering van 2A 250V, type F gebruiken. Gebruik in geen geval een zekering met een hogere waarde.
- ⚠ Als er een abnormale geur of rook uit de zendontvanger komt, schakel het apparaat dan onmiddellijk uit.
- ⚠ Zend niet gedurende lange tijd, de zendontvanger kan te warm worden.
- ⚠ Houd de zendontvanger uit de buurt van kinderen.

**ANDERE WAARSCHUWINGEN:**

Lees deze gebruiksaanwijzing zorgvuldig door voordat u dit product aansluit of gebruikt. Bewaar deze handleiding voor toekomstig gebruik.

Voordat u deze zendontvanger gebruikt, sluit u de CB-antenne aan en controleert u de SWR voordat u gaat zenden. Een te hoge SWR kan schade aan de uitgangstransistors van de CB veroorzaken, die niet onder de garantie vallen.

De zendontvanger bevat geen componenten die door de gebruiker kunnen worden gerepareerd. Neem contact op met een geautoriseerd servicecentrum.

Gebruik alleen een geschikte voeding om het risico op brand te voorkomen.

## BELANGRIJKSTE KENMERKEN:

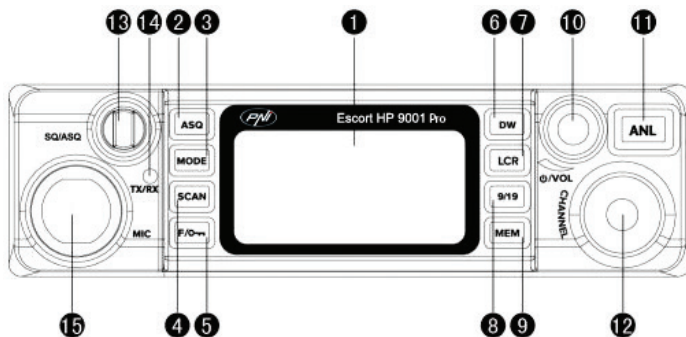

1. Led scherm
2. ASQ-activering
3. AM/FM-bandselectie
4. Kanaalscan
5. Toetsenbordvergrendeling - houd deze knop 2 seconden ingedrukt om het toetsenbord te vergrendelen/ontgrendelen
6. Selectieknop voor 2-kanaals bediening
7. Verander de schermkleur
8. Selectie noodkanaal
9. Kanaalopslag
10. Aanpassing van vermogen/volume
11. Achtergrondruisonderdrukking (ANL)
12. Kanaalkeuze
13. SQ/ASQ-niveau: draai de knop naar buiten om de squelch aan te passen; draai de knop naar binnen om de squelch automatisch aan te passen
14. Ontvangst/emissie LED-indicator (TX/RX)
15. Microfoonaansluiting

## BESCHRIJVING VAN INDICATOREN OP HET SCHERM:

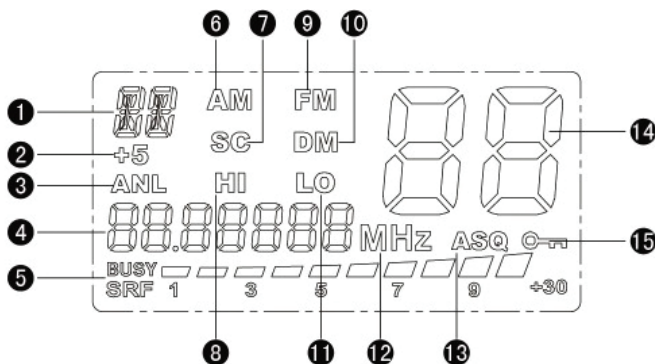

1. Informatie over werkmodus
2. Frequentie + 5 KHz
3. ANL = Automatic Noise Limiter
4. Huidige bedrijfsfrequentie-indicator
5. Signaalsterkte-indicator
6. Werkingsindicator AM-band
7. Scanstatusindicator
8. Power operation indicator op vol vermogen
9. Frequentie +30 KHz
10. Frequentie +5 KHz
11. Frequentie +5 KHz
12. Frequentie +5 KHz
13. Frequentie +5 KHz
14. Frequentie +5 KHz
15. Frequentie +5 KHz



9. Indicator FM-band
10. 2-kanaals werkingsindicator
11. Indicator voor laag vermogen
12. Maateenheid van de bedrijfsfrequentie
13. ASQ-functie-indicator (automatische squelch)
14. Kanaal nummer
15. Indicator toetsenbord vergrendeld

#### ACHTERPANEEL BESCHRIJVING:

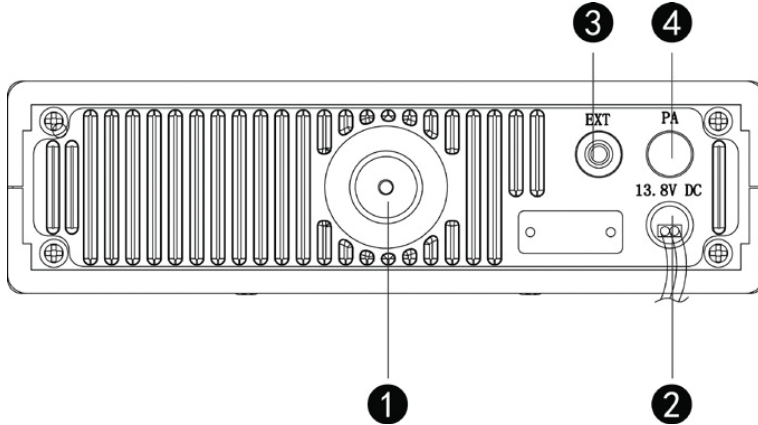

1. Antenne-aansluiting
2. Uitgangsvermogen kabel
3. Aansluitbus voor externe luidspreker
4. Insteekconnector voor computerprogrammeerkabel (alleen voor servicedoeleinden)

#### MICROFOON BESCHRIJVING:

1. PTT-knop
2. Kanaalwisselknop
3. ASQ-activeringsknop
4. Kanaalwisselknop
5. Microfoonaansluiting
6. Microfoon

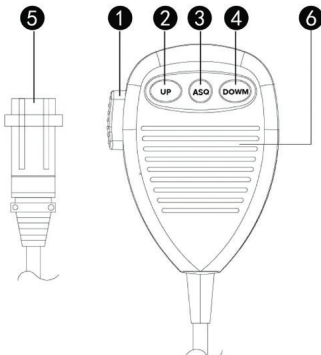

De stekker aan het uiteinde van de microfoonkabel moet op de radio worden aangesloten.

## GEBRUIKSAANWIJZING

7. Sluit de antenne aan op de stekker op het achterpaneel
8. Voorzie de radio van stroom met veel aandacht voor de polariteit
9. Zet de radio aan door de volumeknop rechtsom te draaien
10. Pas het geluidsniveau aan met de squelch-knop of druk op de automatische aanpassingsknop ASQ
11. Druk op de kanaalselectieknop totdat u het gewenste kanaal bereikt

**OPMERKING:** Als de kanaalschakelaar niet werkt, drukt u op de toetsvergrendelingsknop en probeert u het opnieuw.

Om uit te zenden, houdt u de PTT-knop ingedrukt en spreekt u in de microfoon. Laat de PTT-knop los om te ontvangen.

## DE NORM VERANDEREN

Om de frequentieband te wijzigen, doet u het volgende:

- Zet de radio uit
- Druk tegelijkertijd op de knoppen F/lock en MEM terwijl u de radio aanzet
- Laat de ingedrukte knoppen los en draai de kanaalknop door het teken op het scherm in de linkerbovenhoek te observeren.
- Selecteer FM of AM door op de MODE-toets te drukken.

Standaard	Frequentie (MHZ)	Kanalen	Land	EMG (9/19)
EU	26.965-27.405	40CH (4W) AM/FM	AT, BE, BG, CH, CY, DK, EE, ES, FI, FR, GR, HR, HU, IE, IS, IT, LT, LU, LV, NL, NO, PT, RO, SE, SI	CH09: 27.065MHz AM/FM CH19: 27.185 AM/FM
EC	26.965-27.405	40CH (4W) Alleen FM	RO, MT	CH09: 27.065MHz FM CH19: 27.185MHz FM
EI	26.965-27.405	40CH (4W) AM/FM	IT, DE, FR, ES	CH09: 27.065MHz AM/FM CH19: 27.185 AM/FM
PL	26.960-27.400	-5KHZ 40CH (4W) AM/FM	PL	CH09: 27.060MHz AM/FM CH19: 27.180MHz AM/FM
UK	27.60125- 27.99125	40CH (4W) Alleen FM	UK	CH09: 27.68125MHz FM CH19: 27.78125MHz FM
dE	26.965-27.405	01CH-40CH (4W) AM/FM	DE	CH09: 27.065MHz AM/FM CH19: 27.185 FM
	26.565-26.955	41CH-80CH (4W) Alleen FM		

**OSTRZEŻENIA:**

- ⚠ Należy zapoznać się z poniższymi środkami ostrożności, aby uniknąć pożaru, obrażeń ciała lub zniszczenia stacji.
- ⚠ Nie próbuj regulować stacji podczas prowadzenia pojazdu, jest to niebezpieczne.
- ⚠ Ta stacja jest przeznaczona do zasilania przy napięciu 12V/24V.
- ⚠ Nie umieszczaj stacji na zbyt zakurzonej, wilgotnej lub niestabilnej powierzchni.
- ⚠ Nie podłączaj anteny podczas transmisji, ryzyko poparzenia lub porażenia prądem.
- ⚠ Zachowaj odległość od urządzeń zakłócających (takich jak telewizor, generator itp.).
- ⚠ Osoby używające rozruszników serca powinny zachować odległość od anteny podczas transmisji, a zwłaszcza jej nie dotykać.
- ⚠ Nie podłączaj metalowych przedmiotów do wewnętrznej strony elektrycznej; zagrożenie porażeniem prądem elektrycznym.
- ⚠ Unikaj wystawiania stacji na działanie temperatur poniżej  $-30^{\circ}\text{C}$  i powyżej  $+60^{\circ}\text{C}$ , temperatura w samochodzie może czasem przekroczyć  $80^{\circ}\text{C}$ , co może spowodować nieodwracalne uszkodzenie wynikające z długiego czasu na słońcu. Nie wystawiaj stacji na działanie promieni słonecznych.
- ⚠ Nie umieszczaj niczego na urządzeniu, aby zapobiec jego ochłodzeniu.
- ⚠ Sprawdź, czy masz wystarczająco naładowaną baterię, aby uniknąć szybkiego rozładowania.
- ⚠ Ważne jest zatrzymanie stacji przed uruchomieniem silnika, aby uniknąć uszkodzeń spowodowanych wysokim napięciem rozruchowym.
- ⚠ Podczas wymiany bezpiecznika należy użyć bezpiecznika 2A 250 V typu F. W żadnym wypadku nie należy używać wyższej wartości.
- ⚠ Jeśli wykryty zostanie nienormalny zapach lub dym ze stacji, natychmiast wyłącz urządzenie
- ⚠ Nie transmituj przez długi czas, stacja może się nagrzać.
- ⚠ Trzymaj stację z dala od dzieci.

**INNE OSTRZEŻENIA:**

Przed podłączeniem lub użyciem tego produktu należy uważnie przeczytać niniejszą instrukcję obsługi. Zachowaj tę instrukcję na przyszłość.

Przed użyciem stacji należy podłączyć antenę. Sprawdź SWR przed transmitowaniem. Zbyt wysoki SWR może spowodować finalne zniszczenie stacji, co nie jest objęte gwarancją.

Nie ma elementów, które można naprawić przez użytkownika. W sprawie naprawy skontaktuj się z autoryzowanym centrum serwisowym.

Aby uniknąć ryzyka pożaru, używaj tylko odpowiedniego zasilacza.

## PANEL PRZEDNI:

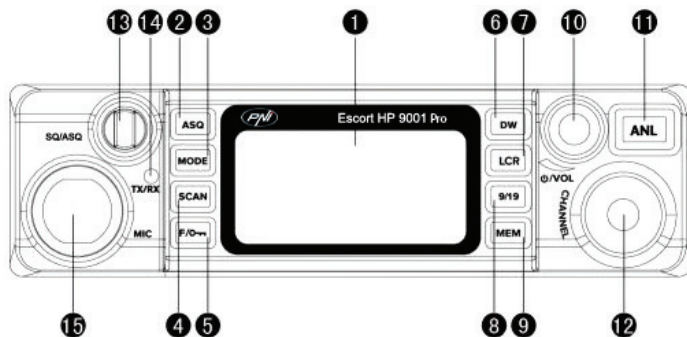

1. Ekran LED
2. Przycisk aktywujący ASQ
3. Przycisk wybierania częstotliwości AM/FM
4. Przycisk automatycznego skanowania kanałów
5. Przycisk blokady klawiatury – przytrzymaj wciśnięty przycisk około 2 sekundy aby zablokować/odblokować klawiaturę
6. Przycisk wyboru operacji w 2 kanałach
7. Przycisk zmiany koloru ekranu
8. Przycisk wyboru kanału alarmowego 9/19
9. Przycisk zapamiętywania kanału
10. Przycisk włączenia/wyłączenia/regulacji głośności
11. Przycisk usówiania szumów z tła (ANL)
12. Przycisk zmiany kanału
13. Przycisk wyciszenia szumów/automatycznej regulacji wyciszenia szumów (ASQ level): )): przekręć przycisk zewnętrzny aby wyregulować squelch; przekręć przycisk wewnętrzny aby wyregulować squelch automatycznie
14. Wskaźnik LED odbiór/emisja (TX/RX)
15. Gniazdko mikrofonu

## OPIS WSKAŹNIKÓW NA EKRANIE:

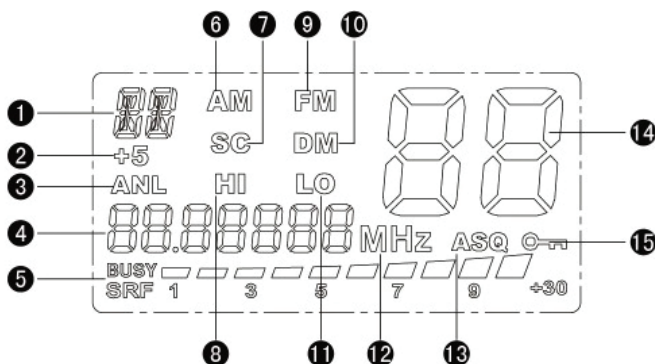

1. Informacje o trybie funkcjonowania
2. Częstotliwość +5KHz
3. ANL = analizator hałasu
4. Wskaźnik aktualnej częstotliwości
5. Wskaźnik siły sygnału
6. Wskaźnik operacji na paśmie AM
7. Wskaźnik stanu skanowania

8. Wskaźnik operacji na mocy maksymalnej
9. Wskaźnik operacji na paśmie FM
10. Wskaźnik operacji na 2 kanałach
11. Wskaźnik operacji na minimalnej mocy
12. Wskaźnik jednostki pomiaru częstotliwości
13. Wskaźnik funkcji ASQ (squelch automatyczny)
14. Wskaźnik numeru używanego kanału
15. Wskaźnik blokady klawiatury

#### WIDOK Z TYŁU:

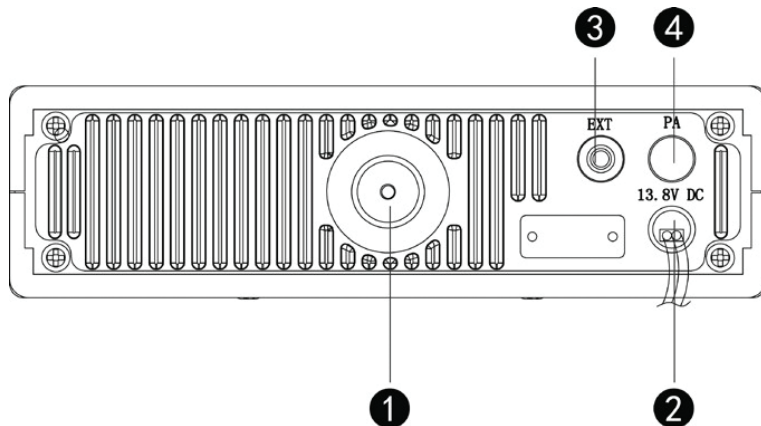

1. Gniazdko podłączenia anteny
2. Wyjście kabla zasilającego
3. Gniazdko podłączenia głośnika
4. Wtyczka do podłączenia kabla do programowania przez komputer

#### MIKROFON:

1. Przycisk PTT
2. Przycisk zmiany kanału
3. Przycisk aktywacji ASQ
4. Przycisk zmiany kanału
5. Wtyczka mikrofonu
6. Mikrofon

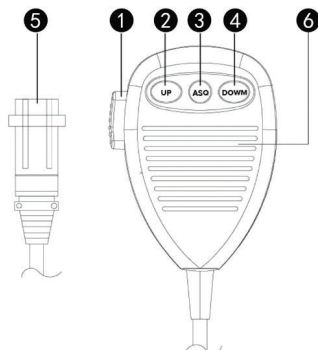

Wtyczka mikrofonu musi być podłączona do stacji centralnej radia.

1. Podłącz antenę do wtyczki z tyłu stacji
2. Podłączając radio zwróć szczególną uwagę na bieguny
3. Włącz radio przekręcając pokrętkę głośności zgodnie z ruchem wskazówek zegara
4. Dostosuj poziom szumów w pokrętle squelchu lub naciśnij przycisk automatycznej regulacji – ASQ
5. Naciśnij przycisk wyboru kanału, aż dojdiesz dożądanego kanału

**UWAGA:** Jeśli przycisk zmiany kanału nie działa, przytrzymaj przycisk blokady klawiatury i spróbuj ponownie.

Aby emitować, Naciśnij i przytrzymaj przycisk PTT, a następnie mów do mikrofonu.

Aby odebrać, zwolnij przycisk PTT.

## ZMIANA STANDARD

Aby zmienić zakres częstotliwości, wykonaj następujące czynności:

- Zatrzymaj stację
- Naciśnij jednocześnie przyciski F/lock i MEM podczas włączania stacji
- Zwolnij przyciski wciśnięte, a następnie obróć przycisk zmiany kanału, obserwując zmiany postaci na ekranie w lewym górnym rogu.
- Wybieranie trybu FM lub AM odbywa się za pomocą przycisku MODE.

Standard	Częstotliwość (MHZ)	Kanały	Kraj	EMG (9/19)
EU	26.965-27.405	40CH (4W) AM/FM	AT, BE, BG, CH, CY, DK, EE, ES, FI, FR, GR, HR, HU, IE, IS, IT, LT, LU, LV, NL, NO, PT, RO, SE, SI	CH09: 27.065MHz AM/FM CH19: 27.185 AM/FM
EC	26.965-27.405	40CH (4W) Tylko FM	RO, MT	CH09: 27.065MHz FM CH19: 27.185MHz FM
EI	26.965-27.405	40CH (4W) AM/FM	IT, DE, FR, ES	CH09: 27.065MHz AM/FM CH19: 27.185 AM/FM
PL	26.960-27.400	-5KHZ 40CH (4W) AM/FM	PL	CH09: 27.060MHz AM/FM CH19: 27.180MHz AM/FM
UK	27.60125- 27.99125	40CH (4W) Tylko FM	UK	CH09: 27.68125MHz FM CH19: 27.78125MHz FM
dE	26.965-27.405	01CH-40CH (4W) AM/FM	DE	CH09: 27.065MHz AM/FM CH19: 27.185 FM
	26.565-26.955	41CH-80CH (4W) Tylko FM		

## ATENționARI SPECIALE

- ⚠ Cititi urmatoarele atentionari pentru a preveni incendiile, ranirea personala, distrugerea statiei sau a antenei.
- ⚠ Nu incercati sa reglati statia in timpul condusului, este periculos.
- ⚠ Aceasta statie este conceputa pentru alimentarea la 12V/24V DC.
- ⚠ Nu pozitionati statia pe o suprafata prafuita excesiv, umeda sau instabila.
- ⚠ Nu conectati antena in timpul transmisiei, risc de ardere sau soc electric.
- ⚠ Pastrati distanta fata de dispozitive care creeaza interferente (cum ar fi: tv, generator etc.)
- ⚠ Cei care utilizeaza stimulatoare cardiace sunt sfatuiti sa pastreze distanta fata de antena in timpul transmisiei si mai ales sa nu o atinga.
- ⚠ Nu apropiati obiecte metalice de partea electrica interna a statiei; pericol de soc electric.
- ⚠ Evitati expunerea statiei la temperaturi mai mici de  $-26^{\circ}\text{C}$  si mai mari de  $+60^{\circ}\text{C}$ . Temperatura de la bordul unui vehicul poate depasi uneori  $80^{\circ}\text{C}$ , fapt care poate produce pagube ireparabile in cazul expunerii indelungate. Nu expuneti statia indelung la razele solare.
- ⚠ Nu puneti nimic pe aparat, va impiedica racirea acestuia.
- ⚠ Verificati daca aveti bateria suficient incarcata, pentru a evita descarcare rapida.
- ⚠ Este important sa opriti statia inainte de pornirea motorului, pentru a evita daunele cauzate de tensiunea mare la pornire.
- ⚠ Cand inlocuiti siguranta, trebuie sa folositi o siguranta de 2A 250V tip F. Nu utilizati o siguranta de valoare mai mare.
- ⚠ Daca un miros anormal sau fum iese din statie, opriti aparatul imediat.
- ⚠ Nu transmiteti timp indelungat, statia se poate incalzi si defecta.
- ⚠ Tineti statia departe de copii.

## ALTE ATENționARI:

Inainte sa conectati sau sa utilizati acest produs, va rugam sa cititi cu atentie aceste instructiuni de utilizare. Pastrati acest manual pentru o utilizare ulterioara.

Inainte de a se utiliza statia, va rugam conectati antena. Verificati SWR-ul inainte de a emite. Un SWR prea mare poate duce la distrugerea finalilor statiei, care nu sunt acoperiti de garantie.

Nu exista componente care pot fi reparate de utilizator. Pentru reparatii adresati-va unui service autorizat. Pentru a preveni riscul de incendiu nu utilizati decat o sursa de alimentare corespunzatoare.

## DESCRIERE PANOU FRONTAL:

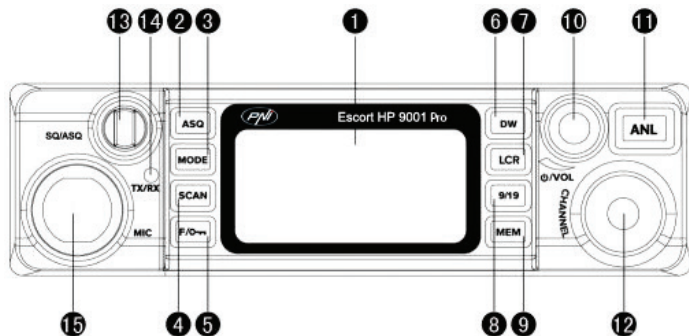

1. Ecran LED
2. Buton activare ASQ
3. Buton selectare banda AM/FM
4. Buton scanare automata canale
5. Buton blocare tastatura – tineti apasat acest buton pentru 2 secunde pentru a bloca/debloca tastatura
6. Buton selectare operare in 2 canale
7. Buton schimbare culoare ecran
8. Buton selectare canal de urgenta 9/19
9. Buton memorare canal
10. Buton pornire/oprire/ajustare volum
11. Buton anulare zgomot de fundal (ANL)
12. Buton schimbare canal
13. Buton squelch/reglare squelch automat (ASQ level): rotiti butonul spre exterior pentru a ajusta squelch-ul; rotiti butonul spre interior pentru a ajusta squelch-ul automat
14. LED indicator receptie/emisie (TX/RX)
15. Mufa pentru microfon

## DESCRIERE INDICATORI DE PE ECRAN:

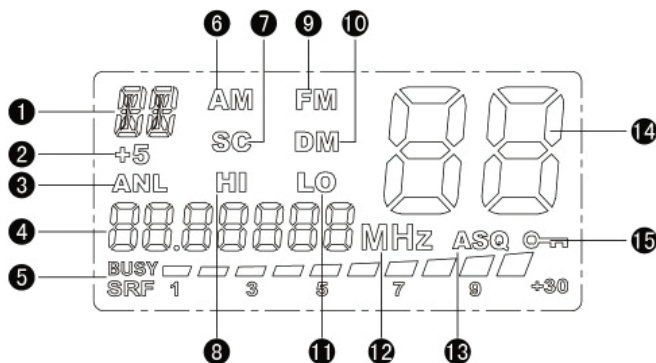

1. Informatii despre modul de functionare
2. Frecventa +5KHz
3. ANL = analizor de zgomot
4. Indicator frecventa curenta de operare
5. Indicator putere semnal
6. Indicator operare in banda AM
7. Indicator stare scanare
8. Indicator operare la puterea maxima



9. Indicator operare in banda FM
10. Indicator operare in 2 canale
11. Indicator operare la puterea minima
12. Indicator unitate de masura a frecventei de operare
13. Indicator functie ASQ (squelch automat)
14. Indicator numar canal utilizat
15. Indicator tastatura blocata

#### DESCRIERE PANOU POSTERIOR:

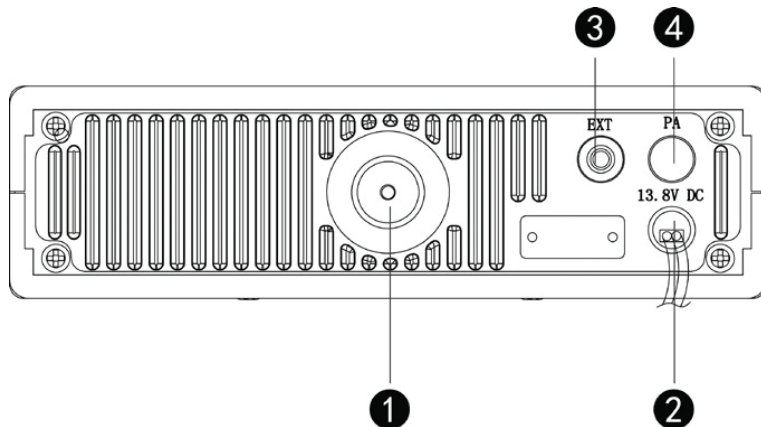

1. Mufa conectare antena
2. Iesire cablu de alimentare
3. Mufa conectare difuzor extern
4. Mufa pentru conectarea cablului de programare prin calculator (doar pentru service)

#### DESCRIERE MICROFON:

1. Buton PTT
2. Buton schimbare canal
3. Buton activare ASQ
4. Buton schimbare canal
5. Mufa microfon
6. Microfon

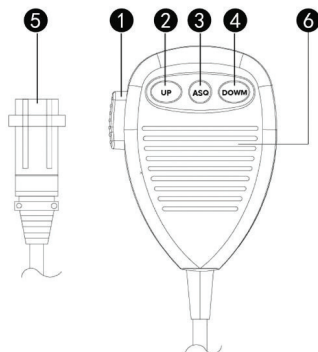

Mufa din capatul firului microfonului trebuie conectata la statie.

## INSTRUCIUNI DE UTILIZARE

1. Conectati antena la mufa din spatele statiei
2. Alimentati statia fiind foarte atenti la polaritate
3. Porniti statia prin rotirea butonului de volum in directia acelor de ceasornic
4. Ajustati nivelul zgomotului din butonul de squelch sau apasati butonul de ajustare automata a acestuia, ASQ
5. Apasati butonul de selectare canal pana ajungeti la canalul dorit

**NOTA:** *Daca butonul de schimbare canal nu functioneaza, apasati butonul de blocare a tastelor si incercati din nou.*

Pentru a emite, apasati si mentineti apasat butonul PTT si apoi vorbiti in microfon.

Pentru a receptiona, eliberati butonul PTT.

## SCHIMBARE NORMA

Pentru a schimba banda de frecventa procedati in felul urmatoar:

- Opriti statia
- Apasati simultan butoanele F/lock si MEM in timp ce porniti statia
- Eliberati butoanele apasate si apoi rotiti butonul de schimbare canale observand modificarea caracterelor de pe ecran din coltul stanga sus.
- Selectarea modului FM sau AM se face din tasta MODE.

Norma	Frecventa (MHZ)	Canale	Tara	EMG (9/19)
EU	26.965-27.405	40CH (4W) AM/FM	AT, BE, BG, CH, CY, DK, EE, ES, FI, FR, GR, HR, HU, IE, IS, IT, LT, LU, LV, NL, NO, PT, RO, SE, SI	CH09: 27.065MHz AM/FM CH19: 27.185 AM/FM
EC	26.965-27.405	40CH (4W) FM only	RO, MT	CH09: 27.065MHz FM CH19: 27.185MHz FM
EI	26.965-27.405	40CH (4W) AM/FM	IT, DE, FR, ES	CH09: 27.065MHz AM/FM CH19: 27.185 AM/FM
PL	26.960-27.400	-5KHZ 40CH (4W) AM/FM	PL	CH09: 27.060MHz AM/FM CH19: 27.180MHz AM/FM
UK	27.60125- 27.99125	40CH (4W) FM only	UK	CH09: 27.68125MHz FM CH19: 27.78125MHz FM
dE	26.965-27.405	01CH-40CH (4W) AM/FM	DE	CH09: 27.065MHz AM/FM CH19: 27.185 FM
	26.565-26.955	41CH-80CH (4W) FM only		

**COUNTRIES IN WHICH THERE ARE PARTICULAR RESTRICTIONS (LICENSE/REGISTER)**

BG-Държави, в които има определени ограничения (лиценз/регистър)  
 DE-Länder, in denen besondere Einschränkungen bestehen (Lizenz/Register)  
 ES-Paises en los que existen restricciones particulares (Licencia/Registro)  
 FR-Pays dans lesquels il existe des restrictions particulières (licence/registre)  
 HU-Országok, ahol különleges korlátozások vannak érvényben (licenc/nyilvántartás)  
 IT-Paesi in cui sono presenti particolari restrizioni (Licenza/Registero)  
 NL-Landen waar bepaalde beperkingen gelden (licentie/register)  
 PL-Kraje, w których obowiązują szczególne ograniczenia (licencja/rejestr)  
 RO-Tari in care exista restrictii speciale (Licenta/Inregistrare)

	License	Register	AM	BLU/SSB
AT				
BE				
BG				
CH				
CY				
CZ				
DE				
DK				
EE				
ES				
FI				
FR				
GB				
GR	⚠			
HR				
HU				
IE				
IS				
IT	⚠			
LT				
LU				
LV				
MT	⚠		⚠	⚠
NL				
NO				
PL				
PT		⚠		
RO				
SE				

SI				
SK				

### MICROPHONE WIRING DIAGRAM

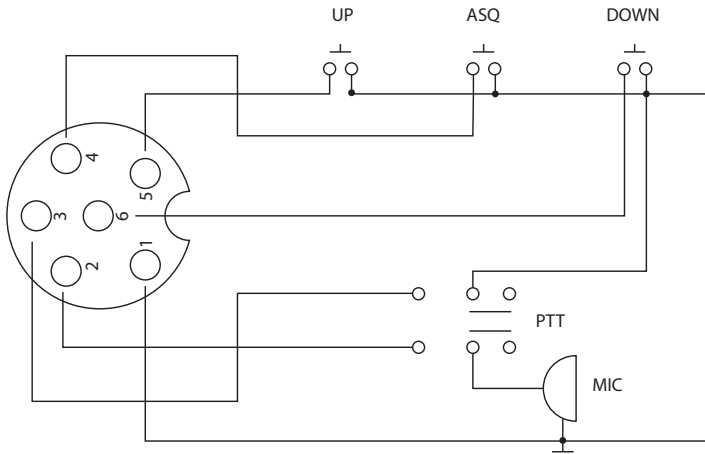

1. GND (braid)
2. MIC (white)
3. TX (yellow)
4. ASQ (red)
5. UP (green)
6. DOWN (black)

**EN:**

**EU Simplified Declaration of Conformity**

SC ONLINESHOP SRL declares that **CB radio PNI Escort HP 9001 Pro** is in compliance with the Directive RED 2014/53/UE. The full text of the EU declaration of conformity is available at the following Internet address:

<https://www.mypni.eu/products/7005/download/certifications>

**DE:**

**Vereinfachte EU- Konformitätserklärung**

SC ONLINESHOP SRL erklärt, dass das **CB radio PNI Escort HP 9001 Pro** der Richtlinie RED 2014/53/UE entspricht. Sie finden den ganzen Text der EU-Konformitätserklärung an der folgenden Internetadresse:

<https://www.mypni.eu/products/7005/download/certifications>

**BG:**

**Опростена декларация за съответствие UE**

SC ONLINESHOP SRL декларира, че **CB радио PNI Escort HP 9001 Pro** е в съответствие с Directive RED 2014/53/UE. Пълният текст на декларацията за съответствие на ЕС е достъпен на следния интернет адрес:

<https://www.mypni.eu/products/7005/download/certifications>

**ES:**

**Declaración de conformidad simplificada de la UE**

SC ONLINESHOP SRL declara que **CB radio PNI Escort HP 9001 Pro** cumple con el Ditective RED 2014/53/UE.

El texto completo de la declaración de conformidad de la UE está disponible en la siguiente dirección de Internet:

<https://www.mypni.eu/products/7005/download/certifications>

**FR:**

**Déclaration de conformité simplifiée de l'UE**

SC ONLINESHOP SRL déclare que la **Radio CB PNI Escort HP 9001 Pro** est conforme au Ditective RED 2014/53/UE. Le texte complet de la déclaration de conformité UE est disponible à l'adresse Internet suivante:

<https://www.mypni.eu/products/7005/download/certifications>

**HU:**

**EU közlemény egyszerűsített megfelelés**

SC ONLINESHOP SRL kijelenti, hogy a **CB rádió CB PNI Escort HP 9001 Pro** megfelel az RED 2014/53/UE irányelvnek. Az EU-megfeleléségi nyilatkozat teljes szövege a következő internetes címen érhető el:

<https://www.mypni.eu/products/7005/download/certifications>

**IT:**

**Dichiarazione di conformità semplificata dell'UE**

SC ONLINESHOP SRL dichiara che la **Radio CB PNI Escort HP 9001 Pro** è conforme al Ditective RED 2014/53/UE.

Il testo completo della dichiarazione di conformità UE è disponibile al seguente indirizzo Internet:

<https://www.mypni.eu/products/7005/download/certifications>

**NL:**

**Vereenvoudigde EU-conformiteitsverklaring**

SC ONLINESHOP SRL verklaart dat **PNI Escort HP 9001 Pro-CB Radio** in overeenstemming is met RED-richtlijn 2014/53/EU. De volledige tekst van de EU-conformiteitsverklaring is beschikbaar op de volgende website:

<https://www.mypni.eu/products/7005/download/certifications>

**PL:**

**Uproszczona deklaracja zgodności UE**

SC ONLINESHOP SRL oświadcza, że **CB radio PNI Escort HP 9001 Pro** jest zgodny z dyrektywą RED 2014/53/UE. Pełny tekst deklaracji zgodności UE dostępny jest pod następującym adresem internetowym:

<https://www.mypni.eu/products/7005/download/certifications>

**RO:**

**Declaratie UE de conformitate simplificata**

SC ONLINESHOP SRL declara ca **Statie radio CB PNI Escort HP 9001 Pro** este in conformitate cu Directiva RED 2014/53/UE. Textul integral al declarației UE de conformitate este disponibil la urmatoarea adresa de internet:

<https://www.mypni.eu/products/7005/download/certifications>

